

USINES

L. DEVILLEZ & CAMION

BOUILLON (BELGIQUE)

MARQUE DE FABRIQUE

D.C.

USINES L. DEVILLEZ & CAMION

BOUILLON (Belgique)

MARQUE DE FABRIQUE
D.C.

MAISON FONDÉE EN 1786

FABRIQUE DE FICHES, CHARNIÈRES ET FERRONNERIE

CUILLÈRES A CHARBON — PETITES PIÈCES FORGÉES

FONDERIE — NICKELAGE



1911

NOTES

- I. Nous désignons par charnières, briquets, etc. cuivre, des charnières, briquets, etc., fabriqués en laiton.
- II. Les dimensions indiquées à l'Album sont les dimensions de vente courante que nous tenons en magasin.
Nous fabriquons, sur demande, toutes autres dimensions.
- III. Les briquets se font en 3 ou 5 nœuds, et en lames plates, une lame pliée ou deux lames pliées (voir coupes page ~~11~~).
- IV. L'unité de mesure employée pour certains articles est le pouce de Paris de 12 lignes équivalant à 27 millimètres.
- V. Tous nos modèles de fonderie sont déposés.

REPRODUCTION INTERDITE

ABRÉVIATIONS

Pouce = " Ligne = "' Millimètre = m/m Centimètre = cm
Nœuds = nds D = droite G = gauche

Album N° _____

offert à Monsieur _____

1. — CHARNIÈRES LONGUES, petits nœuds.

De 6 7 1/2 9 10 1/2 12 13 1/2 15 16 1/2 18

Noires

Limées

19 1/2 21 22 1/2 24 25 1/2 27 28 1/2 30 31 1/2

Noires

Limées

33 34 1/2 36 39 42 45 48 lignes.

Noires

Limées

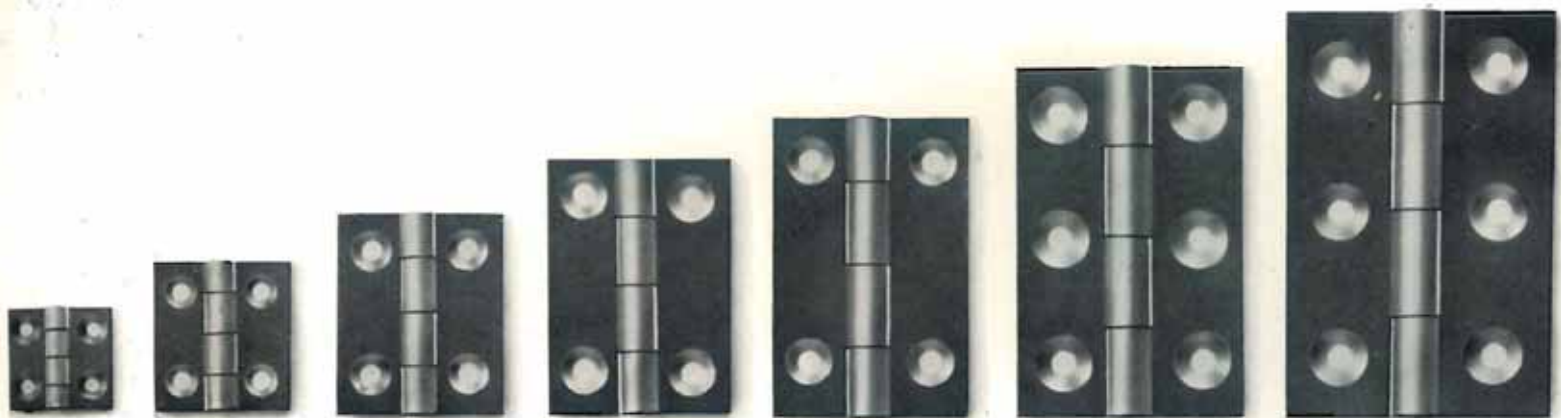

1. — 6"

9"

12"

15"

18"

21"

24"



27"

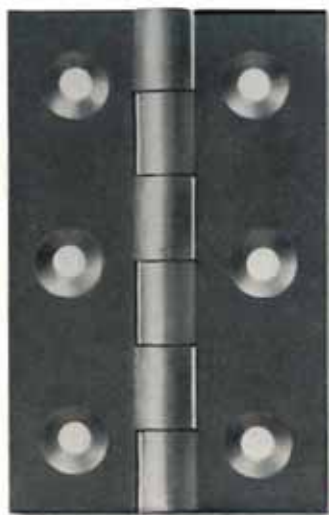

30"



33"

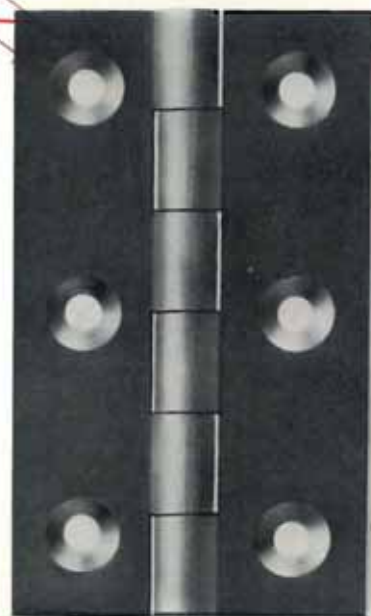

36"

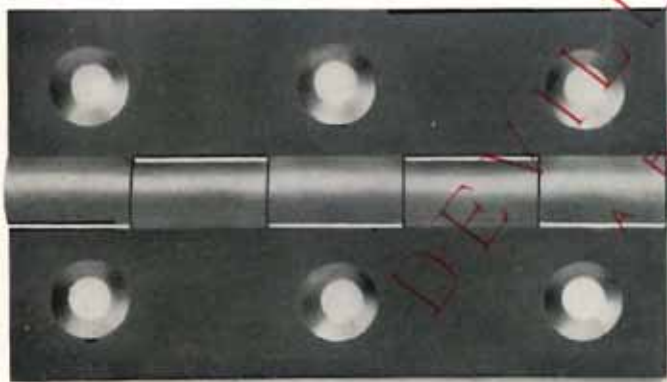

39"

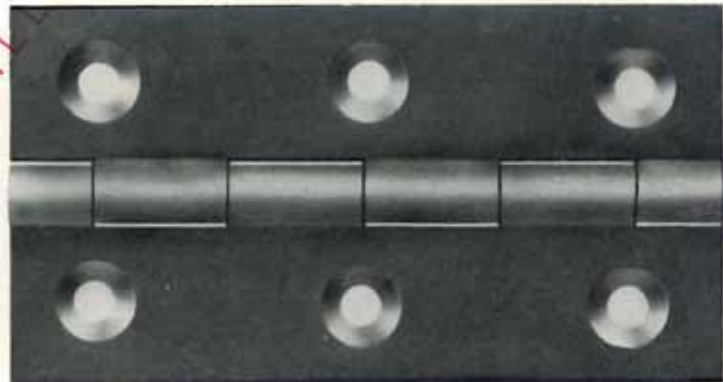

42"

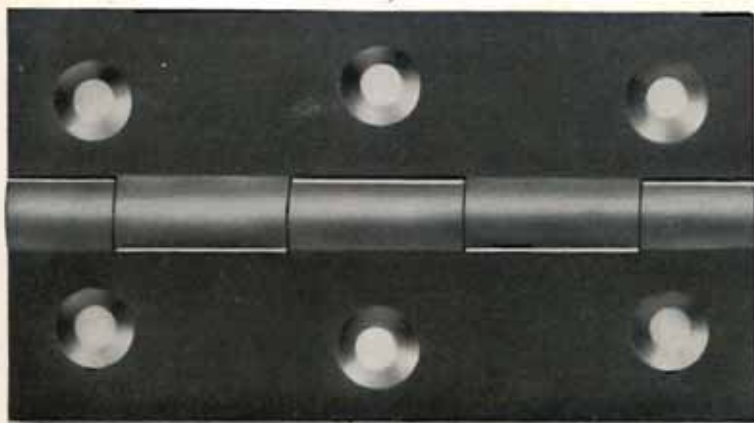

45"

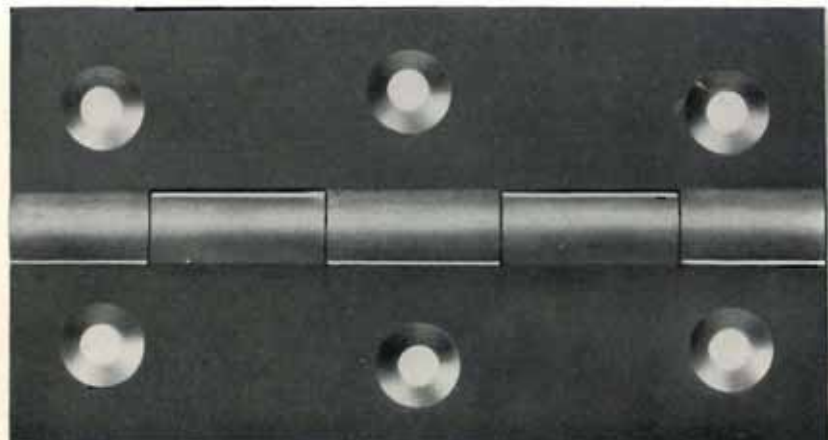

48"

GRANDEUR NATURELLE

2. — CHARNIÈRES CARRÉES, petits nœuds.

De 9 12 15 18 21 24 27 30 33 36 39 42 lignes.

Noires

Limées

3. — CHARNIÈRES DE PUPITRE.

| | | | | | | | | | | | | | |
|-----------------|-------|-------|-------|-------|-------|-------|-------|-------|-------|-------|-------|-------|---------------|
| N ^{os} | 000 | 00 | 0 | 1 | 2 | 3 | 4 | 5 | 6 | 7 | 8 | 9 | 10. |
| Dimensions | 10×17 | 11×19 | 12×20 | 13×21 | 14×23 | 15×24 | 16×25 | 18×27 | 20×30 | 22×32 | 23×34 | 26×36 | 28×38 lignes. |

En fer, *noires*

En fer, *limées*



2. - 9"



15"

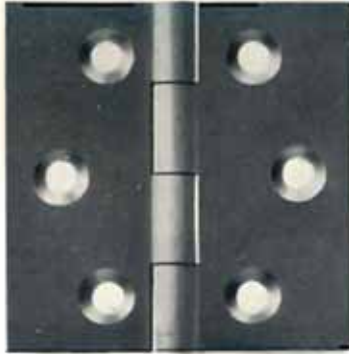

21"

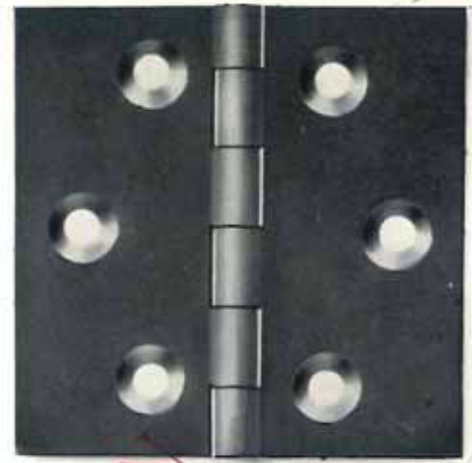

27"

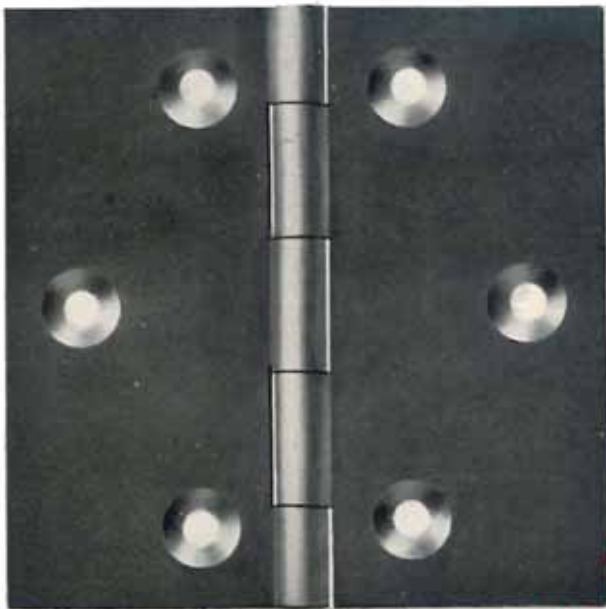

30"

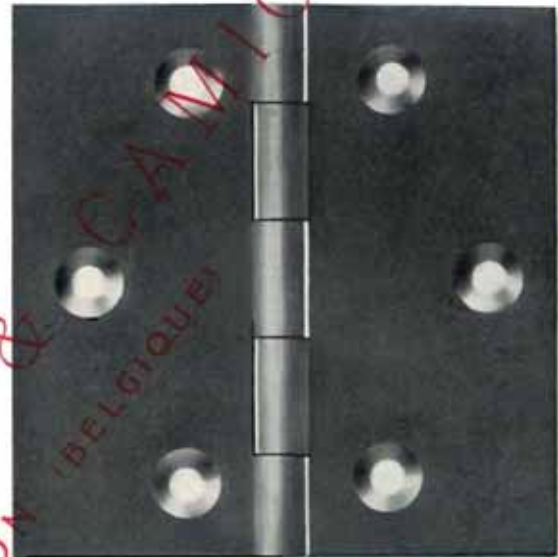

33"



3. - 000

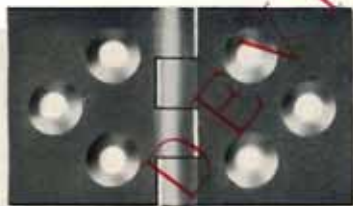

0

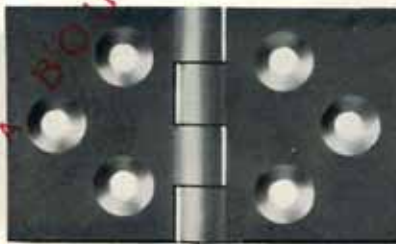

2

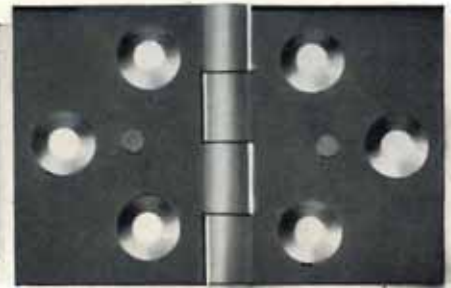

4

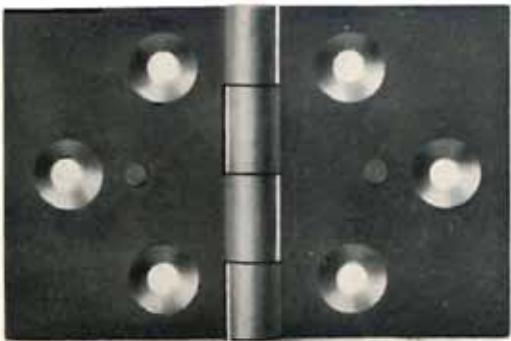

6

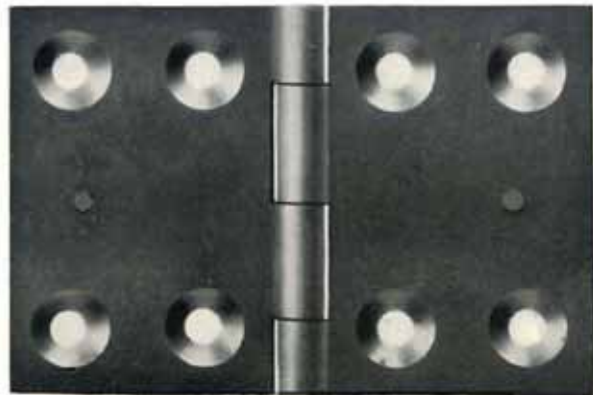

8

GRANDEUR NATURELLE

4. — CHARNIÈRES LONGUES, gros nœuds.

De 12 15 18 21 24 27 30 33 36 39 42 45 48 lignes.

Noires

Limées

5. — CHARNIÈRES CARRÉES, gros nœuds.

De 15 18 21 24 27 30 33 36 39 42 45 48 lignes.

Noires

Limées

6. — CHARNIÈRES PLUS QUE CARRÉES, nœuds retournés.

De 12 15 18 21 24 27 30 33 36 lignes.

Noires

Limées



4. — 12^m



18^m



21^m

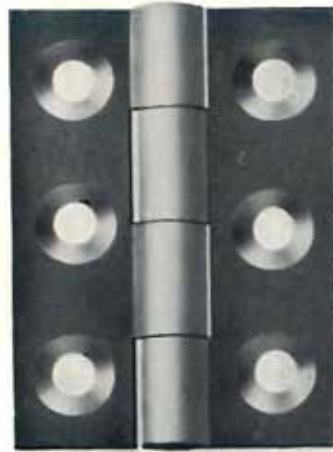

27^m

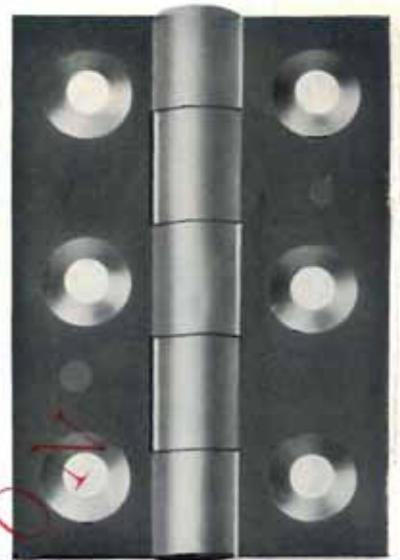

33^m

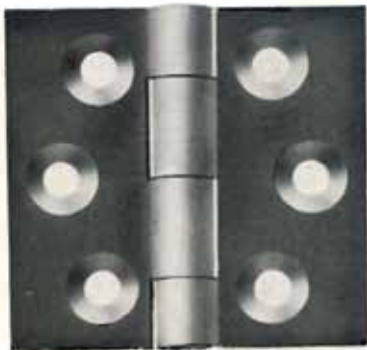

5. — 21^m

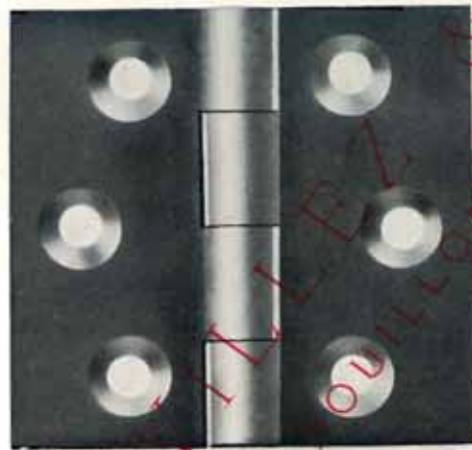

27^m
A



33^m



6. — 15^m

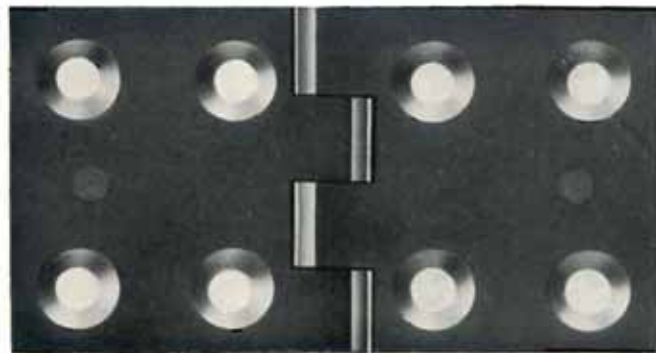

21^m

GRANDEUR NATURELLE

7. — CHARNIÈRES PLUS QUE CARRÉES.

De 10 1/2 12 13 1/2 15 18 21 24 27 30 33 36 39 42 45 48 lignes.

Noires

Limées

8. — PENTURES QUEUE D'ARONDE, vernies, rivées, fraisées.

De 12 15 18 21 24 27 30 33 36 39 42 45 48 lignes.

9. — PENTURES QUEUE D'ARONDE, vernies, à démonter, fraisées.

De 12 15 18 21 24 27 30 33 36 39 42 45 48 lignes.

10. — PENTURES QUEUE D'ARONDE, vernies, rivées, ordinaires.

De 12 15 18 21 24 lignes.

11. — PENTURES QUEUE D'ARONDE, vernies, rivées, ordinaires, à démonter.

De 12 15 18 21 24 lignes.

7.

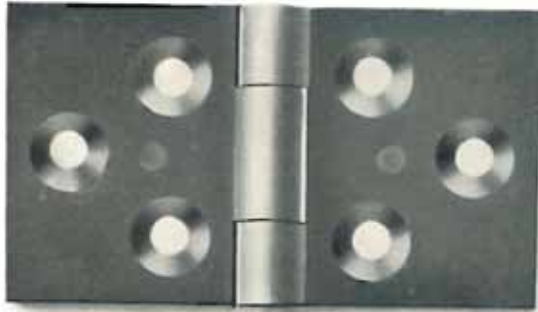

18^m

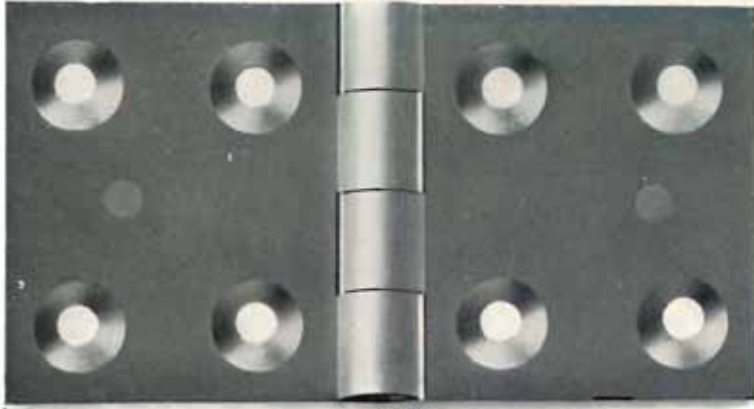

24^m

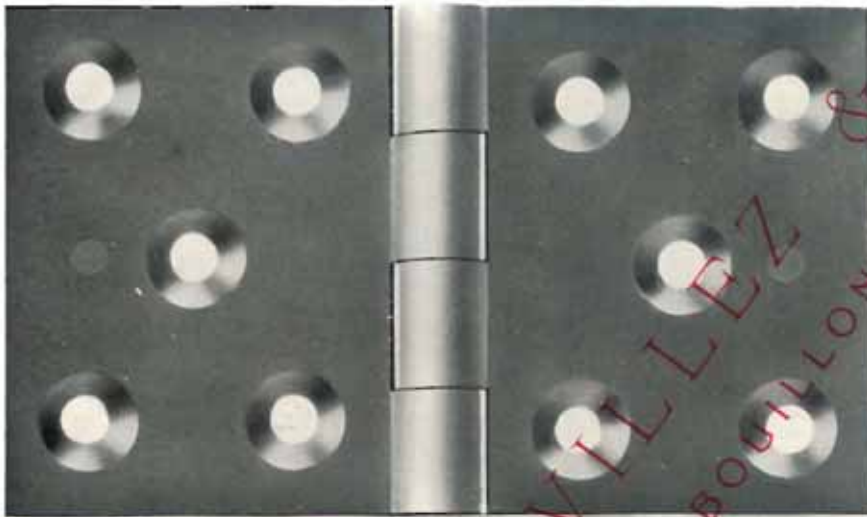

30^m

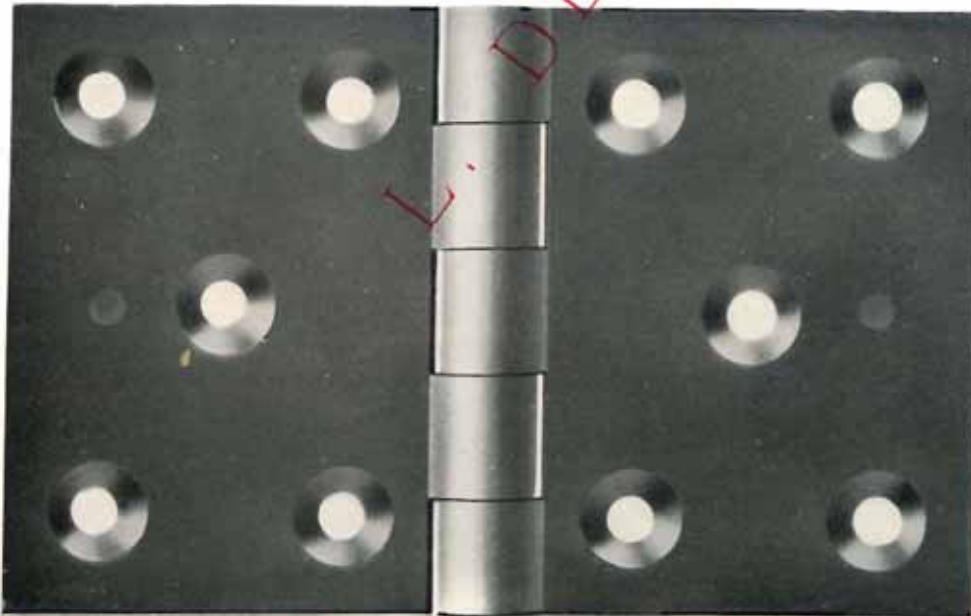

36^m



12^m



8. — 27^m



9. — 24^m



10. — 12^m

GRANDEUR NATURELLE

12. — CHARNIÈRES COULISSES.

De 9 lignes hauteur sur 27 30 33 36 39 42 45 48 51 54 57 60 66 72 lignes largeur.

Noires

Limées

De 10 1/2 lignes hauteur sur 27 30 33 36 39 42 45 48 51 54 57 60 66 72 lignes largeur.

Noires

Limées

De 12 lignes hauteur sur 30 33 36 39 42 45 48 51 54 57 60 66 72 lignes largeur.

Noires

Limées

De 13 1/4 lignes hauteur sur 30 33 36 39 42 45 48 51 54 57 60 66 72 lignes largeur.

Noires

Limées

De 15 lignes haut. sur 33 36 39 42 45 48 51 54 57 60 66 72 78 84 90 lignes larg.

Noires

Limées

De 18 lignes hauteur sur 36 39 42 45 48 51 54 57 60 66 72 78 84 90 lignes largeur.

Noires

Limées

12.



9 × 30^m



9 × 72^m

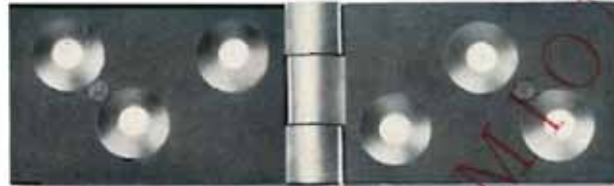

10 1/2 × 36^m

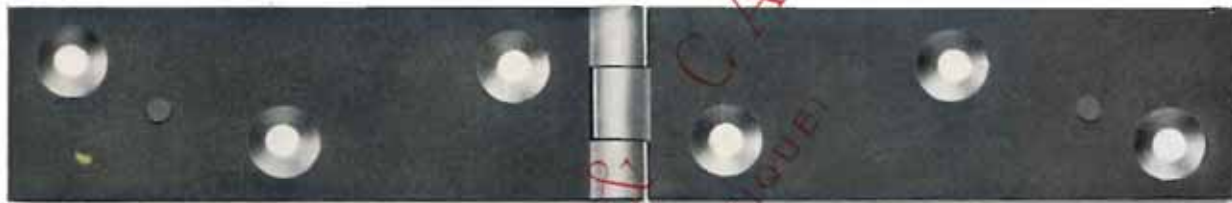

10 1/2 × 72^m

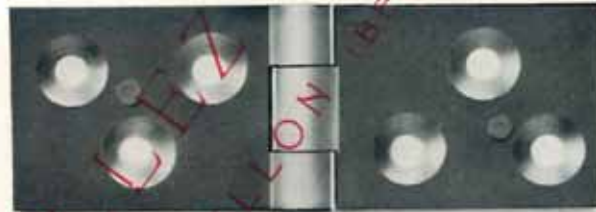

12 × 33^m



12 × 72^m

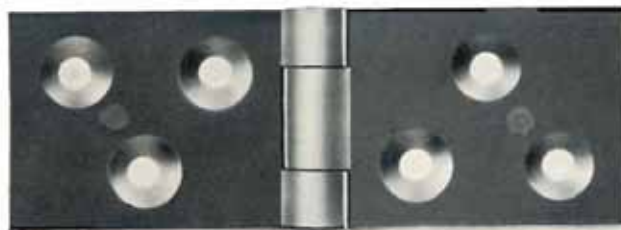

13 1/2 × 36^m

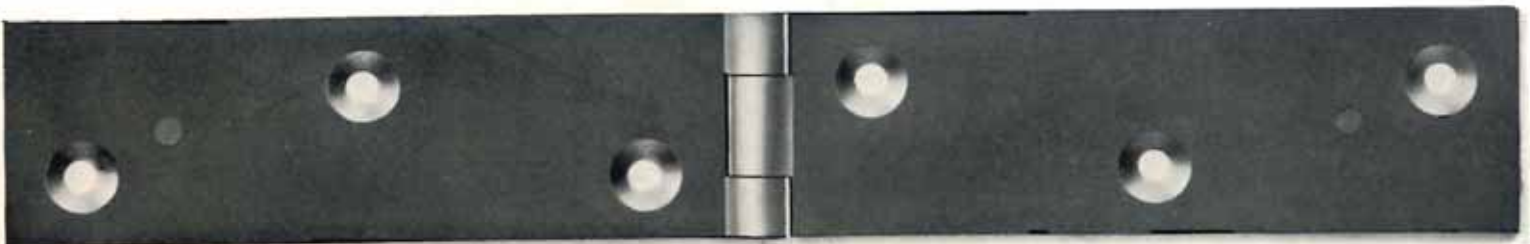

13 1/2 × 90^m

GRANDEUR NATURELLE

13. — CHARNIÈRES DE TABLE, lames inégales, nœuds retournés.

De 15 lignes hauteur sur 36 39 42 45 48 51 54 57 60 lignes largeur,

Noires

Limées

De 18 lignes hauteur sur 42 45 48 51 54 57 60 lignes largeur,

Noires

Limées

14. — CHARNIÈRES DE TABLE, lames inégales, brutes, nœuds bruts.

De 35×65 40×75 45×80 50×85 55×90 60×100 ^m/_m.

15. — CHARNIÈRES LONGUES, petits nœuds, légères, brutes, nœuds bruts.

De 12 15 18 21 24 27 lignes.

16. — CHARNIÈRES COULISSES, nœuds obliques, pour chaises d'enfant.

12.

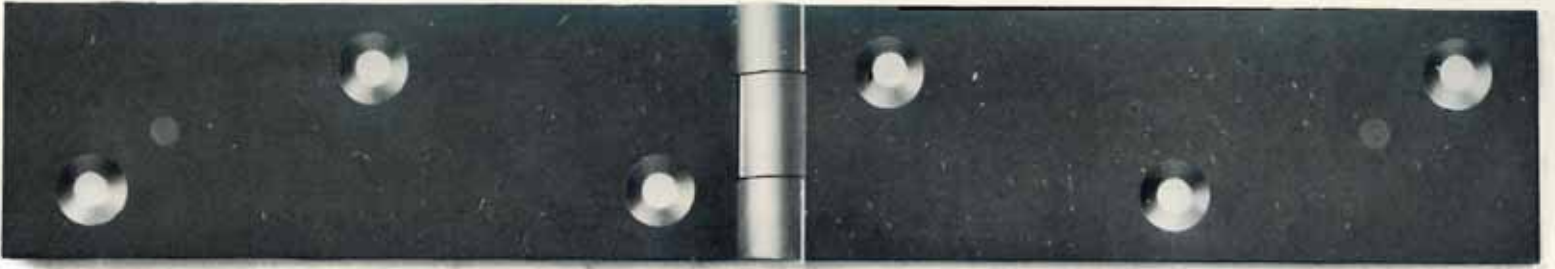

15 × 90^m

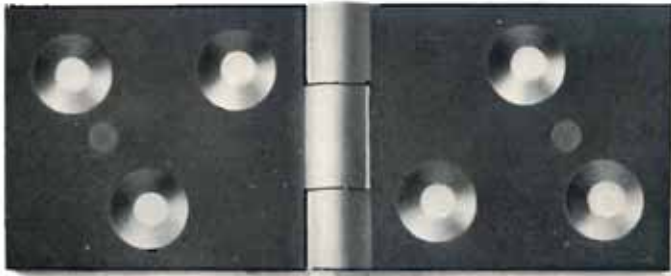

15 × 39^m

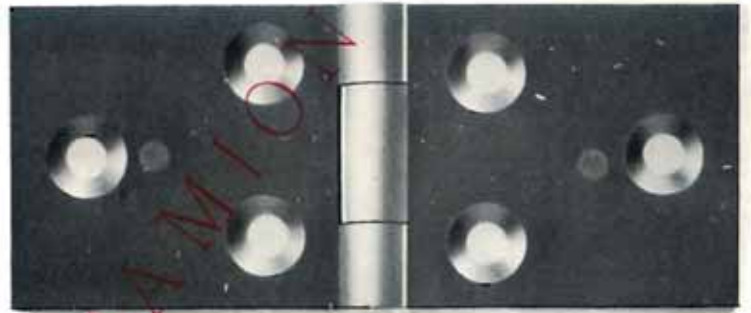

18 × 42^m

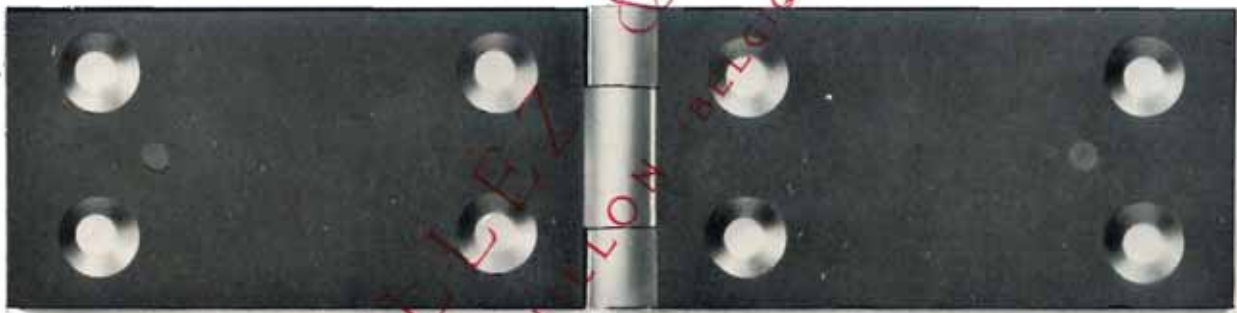

18 × 72^m

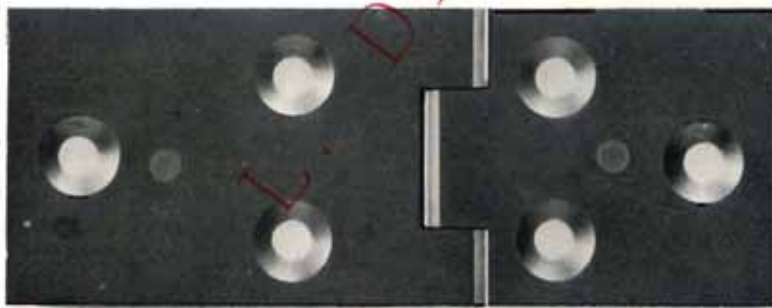

13. — 18 × 45^m

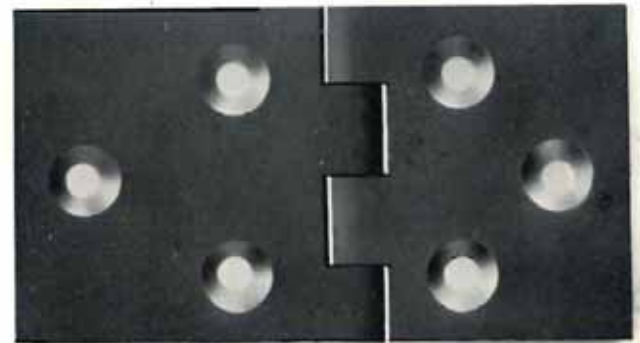

14. — 45 × 80^m



15. — 18^m



16.

GRANDEUR NATURELLE

L. DEVILLE & C. CAMION
A BOULON (BELGIQUE)

17. — CHARNIÈRES DE VOLET, façon Anvers, plates. 18×24^m 21×27^m 24×27^m.

18. — CHARNIÈRES DE VOLET, façon Anvers, coudées.

De 21×27^m coudées à 17 20 22 24 26 28 30 ^m/_m.

19. — CHARNIÈRES DE VOLET, façon Huy. 18 21 24^m.

20. — CHARNIÈRES DE VOLET, façon Liège. 18 21 24^m.

21. — CHARNIÈRES EN CHAÎNE, pour volets mécaniques.

N° 2, nœuds plats ou à jour 40 ^m/_m hauteur sur 32 1/2 37 1/2 =/= d'axe en axe, pièces écartées.

22. — CHARNIÈRES EN CHAÎNE, pour volets mécaniques.

N° 1, nœuds ronds. 40 ^m/_m hauteur sur 45 49 50 ^m/_m d'axe en axe.

23. — CHARNIÈRES EN CHAÎNE, pour volets mécaniques.

N° 1, brevetées, nœuds ronds, 40 ^m/_m hauteur sur 45 49 50 ^m/_m d'axe en axe.

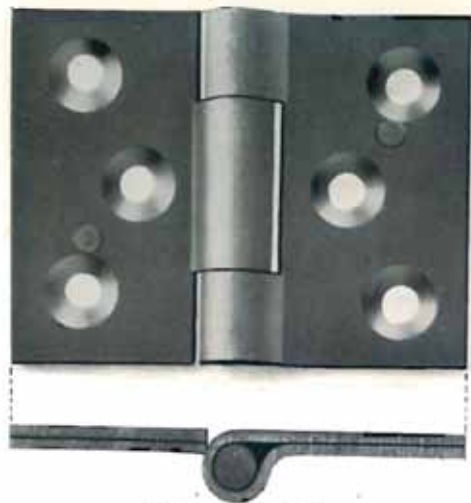

17. — 21 × 27^m

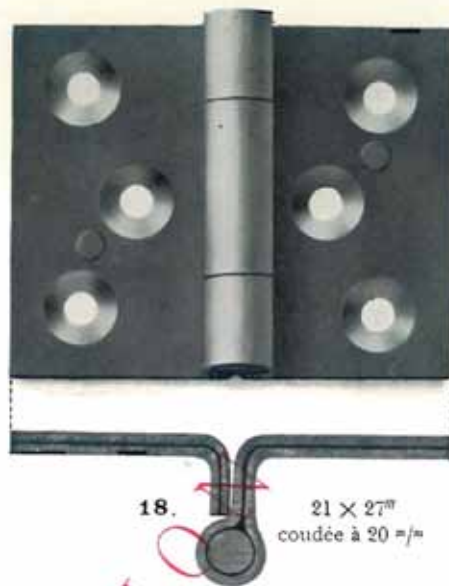

18. — 21 × 27^m
coudée à 20 =/m

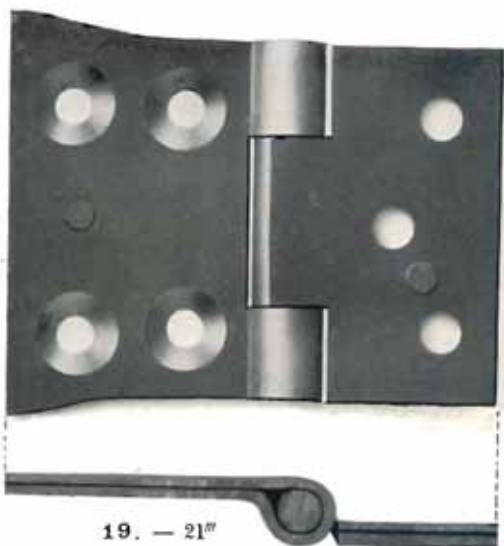

19. — 21^m

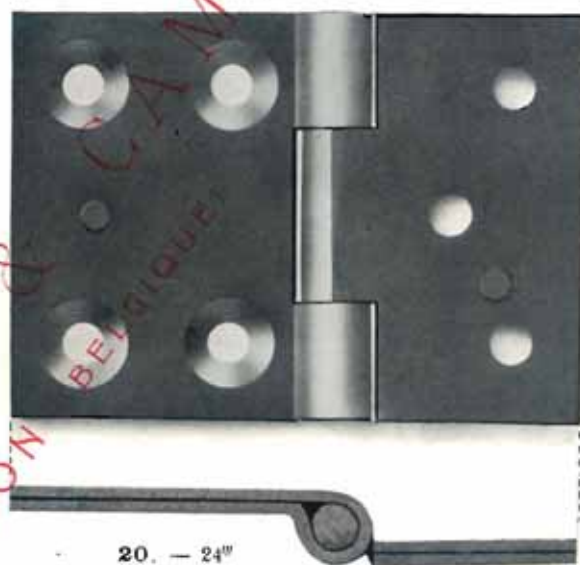

20. — 24^m



23. — N° 1 (brevetée).

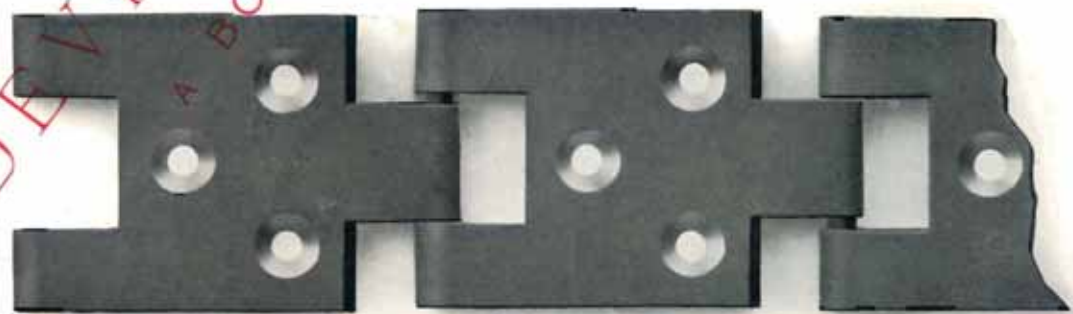

21. — N° 2.

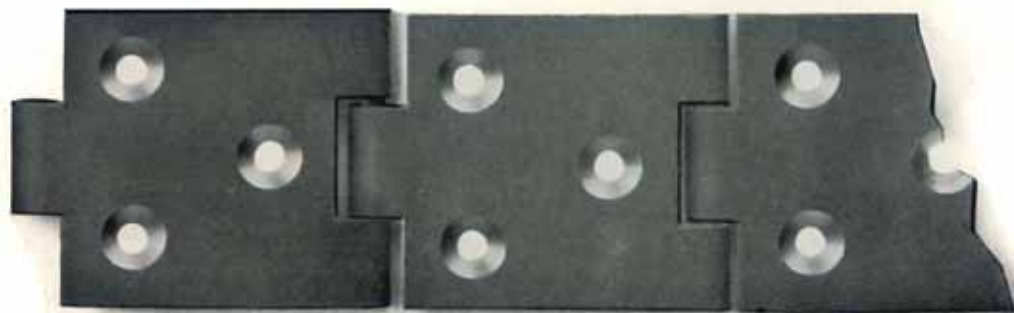

22. — N° 1.

GRANDEUR NATURELLE

24. — BRIQUETS LARGES cuivre, broche fer, nœuds de 10 m/m, de 1 3/4 2 2 1/4 2 1/2 2 3/4.
25. — BRIQUETS LARGES cuivre, broche fer, nœuds de 12 m/m, de 2 2 1/4 2 1/2 2 3/4.
26. — BRIQUETS LARGES cuivre, broche fer, nœuds de 15 m/m, de 2 2 1/4 2 1/2 2 3/4 3".
27. — BRIQUETS CONTREMONTANTS, cuivre, broche fer, nœuds de 15 m/m, de 2 1/2" x 80 m/m 2 3/4" x 80 m/m.
28. — BRIQUETS ÉTROITS, cuivre, broche fer, nœuds de 15 m/m, de 2 2 1/4 2 1/2 2 3/4 3".
29. — BRIQUETS LARGES, cuivre, broche fer, nœuds de 18 m/m, de 3 1/2 4".
30. — CHARNIÈRES CUIVRE LONGUES, petits nœuds ordinaires.
De 6 7 1/2 9 10 1/2 12 13 1/2 15 16 1/2 18 19 1/2 21"
22 1/2 24 25 1/2 27 28 1/2 30 31 1/2 33 36".
31. — CHARNIÈRES CUIVRE LONGUES, petits nœuds, fortes (voir page 1).
De 6 7 1/2 9 10 1/2 12 13 1/2 15 16 1/2 18 19 1/2 21 22 1/2 24
25 1/2 27 28 1/2 30 31 1/2 33 34 1/2 36 39 42 45 48".
32. — CHARNIÈRES CUIVRE LONGUES, gros nœuds, fortes (voir page 3).
12 15 18 21 24 27 30 33 36 39 42 45 48".
broche fer.
broche cuivre.
33. — CHARNIÈRES CUIVRE CARRÉES, petits nœuds ordinaires.
9 12 15 18 21 24 27 30 33 36".
34. — CHARNIÈRES CUIVRE CARRÉES, petits nœuds, fortes (voir page 2).
9 12 15 18 21 24 27 30 33 36 39 42".
35. — CHARNIÈRES CUIVRE CARRÉES, gros nœuds, fortes (voir page 3).
De 15 18 21 24 27 30 33 36 39 42 45 48".
broche fer.
broche cuivre.
36. — CHARNIÈRES CUIVRE PLUS QUE CARRÉES (voir page 4).
De 12 15 18 21 24 27 30 33 36".
37. — CHARNIÈRES CUIVRE, DE PUPITRE (voir page 2).
N° 000 00 0 1 2 3 4 5 6 7 8 9 10.
38. — FICHES A VASES, cuivre, lames droites ou d'équerre, de 1 1 1/4 1 1/2 1 3/4 2 2 1/4 2 1/2
2 3/4 3 3 1/4 3 1/2 3 3/4 4 4 1/4 4 1/2 4 3/4 5 5 1/2 6 6 1/2".
39. — FICHES A VASES, fer, lames droites ou d'équerre, de 1 1 1/4 1 1/2 1 3/4 2 2 1/4 2 1/2
2 3/4 3 3 1/4 3 1/2 3 3/4 4 4 1/4 4 1/2 4 3/4 5 5 1/2 6 6 1/2".

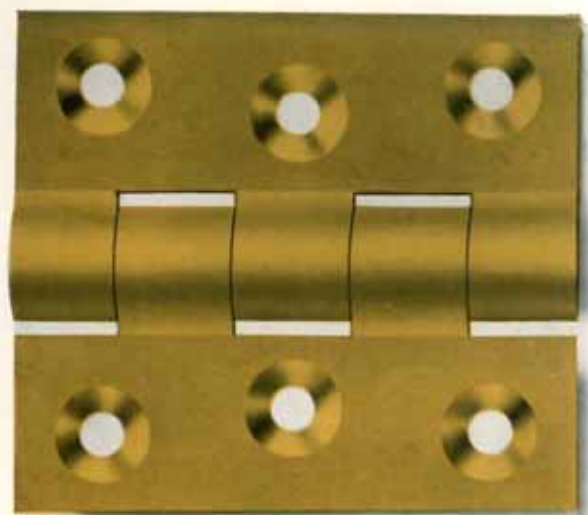

26. — 2 3/4"

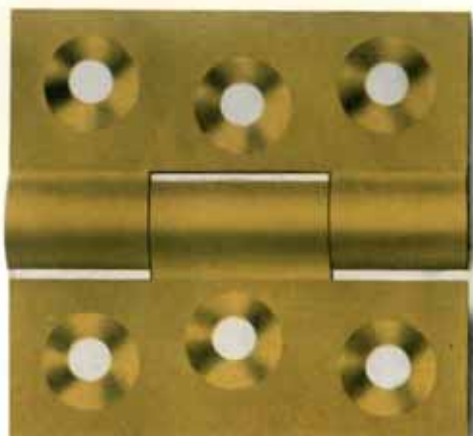

25. — 2 1/2"

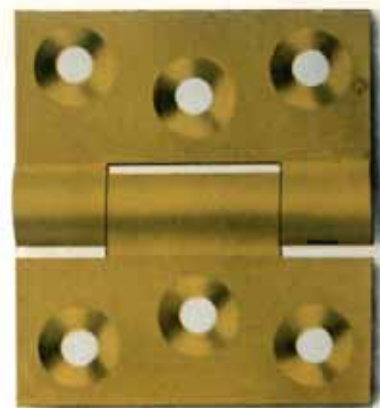

24. — 1 3/4"

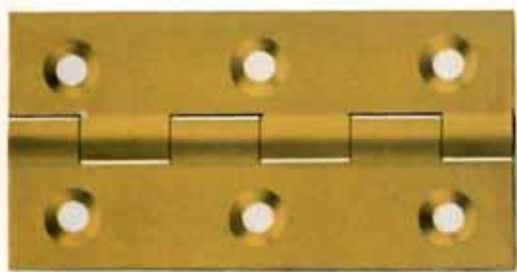

30. — 30"

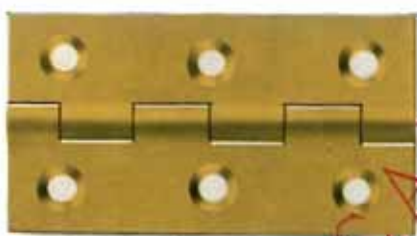

24"

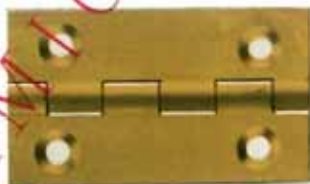

18"

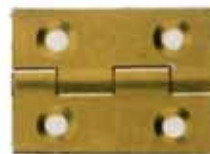

12"



33.

9"

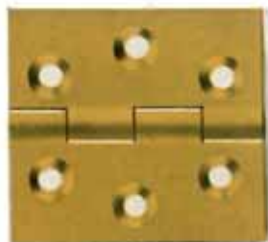

15"

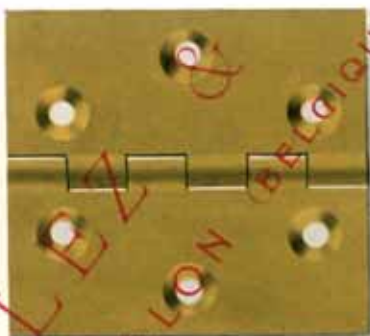

21"

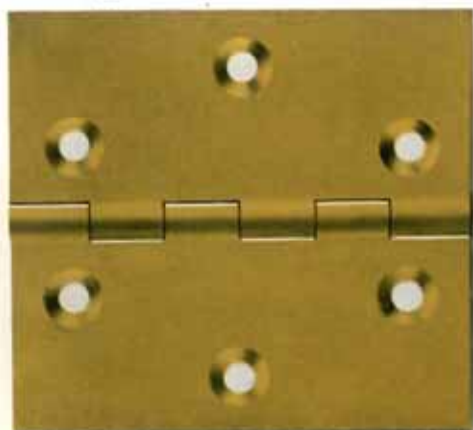

27"



37. lames droites

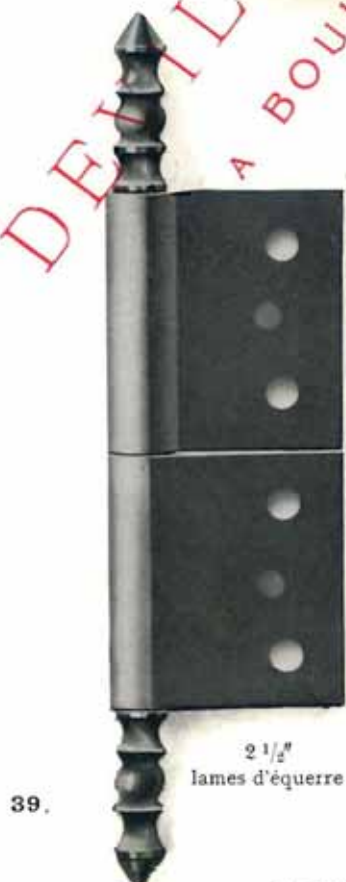

39.

2 1/2" lames d'équerre

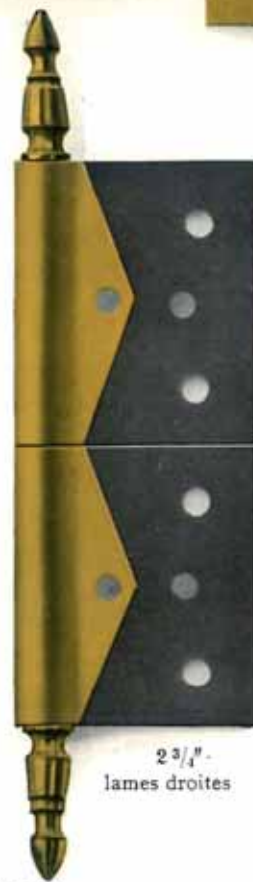

38. 2 3/4" lames droites

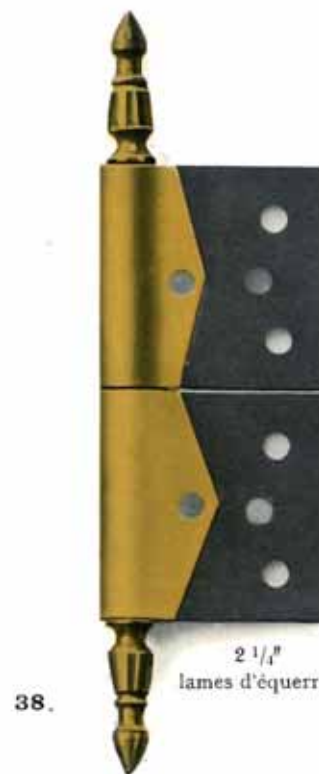

38.

2 1/4" lames d'équerre

GRANDEUR NATURELLE

DEUILLEZ & CAMMON A BOUILLON (BELGIQUE)

40. — BRIQUETS LARGES, nœuds de 10 m/m , de $1\frac{3}{4}$ 2 $2\frac{1}{4}$ $2\frac{1}{2}$ $2\frac{3}{4}$ 3^o.

41. — BRIQUETS LARGES, nœuds de 12 m/m , de $1\frac{3}{4}$ 2 $2\frac{1}{4}$ $2\frac{1}{2}$ $2\frac{3}{4}$ 3^o.

42. — BRIQUETS LARGES, nœuds de 15 m/m , de 2 $2\frac{1}{4}$ $2\frac{1}{2}$ $2\frac{3}{4}$ 3 $3\frac{1}{4}$ $3\frac{1}{2}$ $3\frac{3}{4}$ 4^o.

43. — BRIQUETS LARGES, nœuds de 18 m/m , de $2\frac{3}{4}$ 3 $3\frac{1}{4}$ $3\frac{1}{2}$ $3\frac{3}{4}$ 4 $4\frac{1}{4}$ $4\frac{1}{2}$ 5^o.

44. — BRIQUETS LARGES, nœuds de 20 m/m , de 3 $3\frac{1}{4}$ $3\frac{1}{2}$ $3\frac{3}{4}$ 4 $4\frac{1}{4}$ $4\frac{1}{2}$ 5 $5\frac{1}{2}$ ^o.

45. — BRIQUETS LARGES, nœuds de 22 m/m , de 4 $4\frac{1}{2}$ 5 $5\frac{1}{2}$ 6^o.

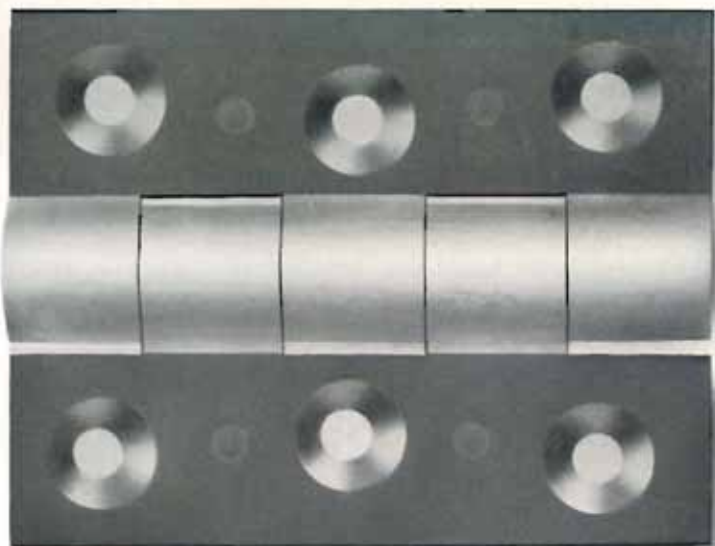

43. - 3 1/2"

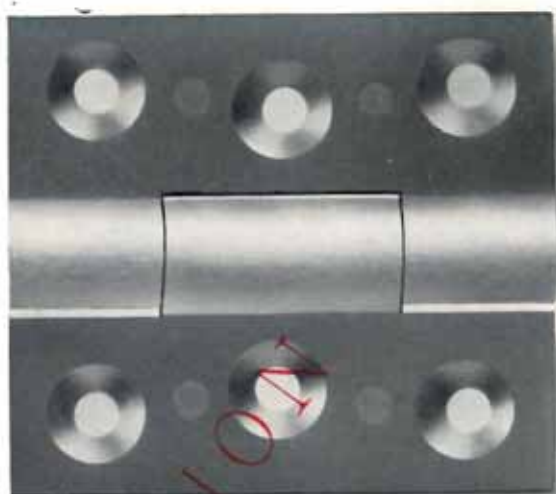

42. - 2 3/4"

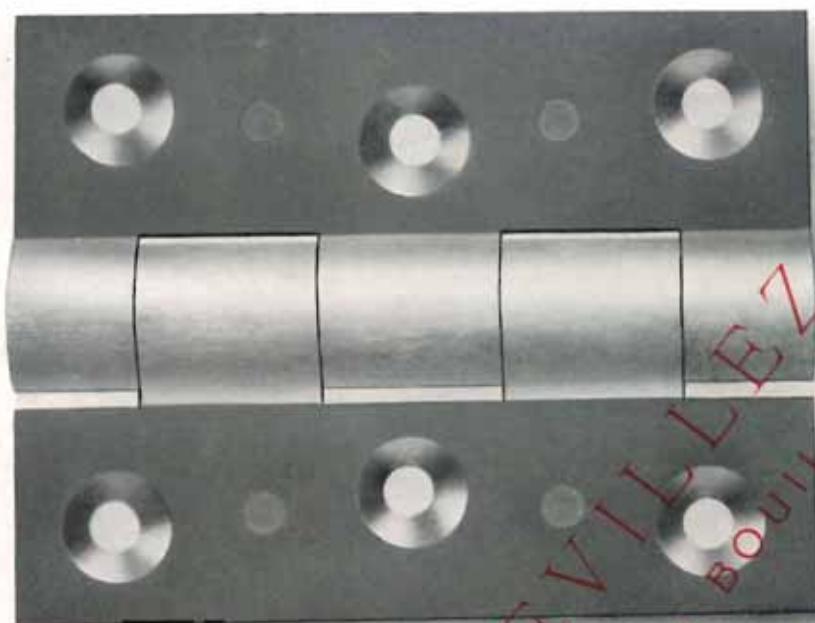

44. - 4"

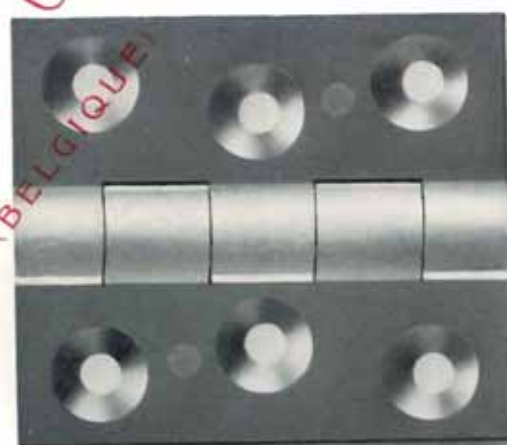

41. - 2 1/2"

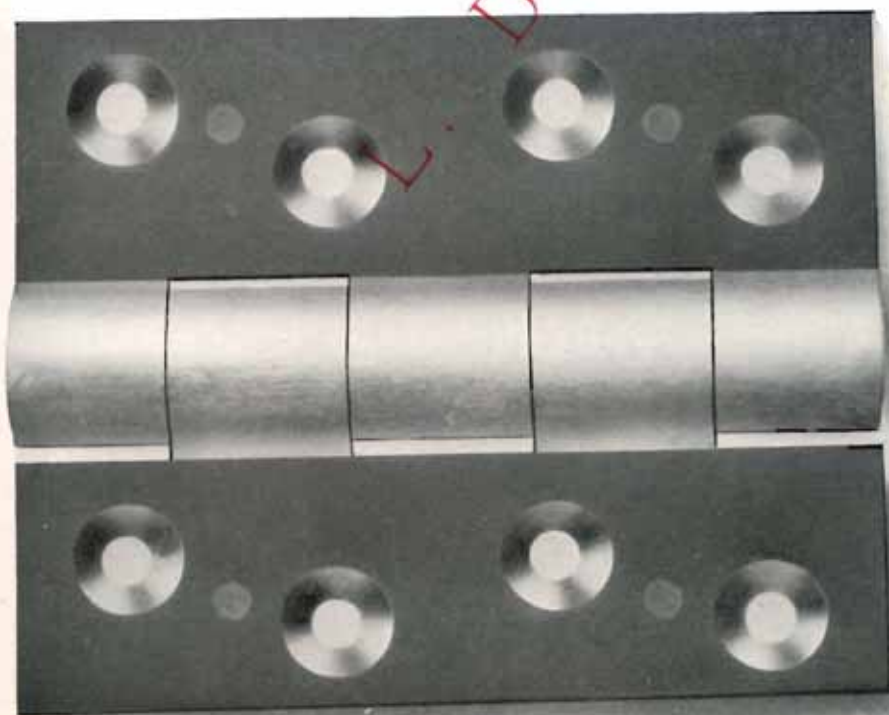

45. - 4 1/4"

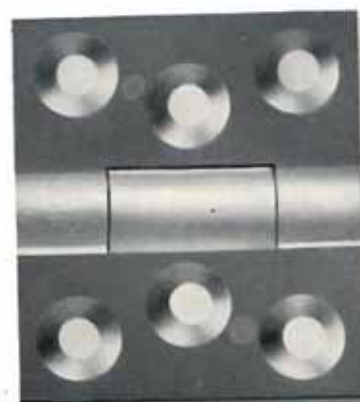

40. - 1 3/4"

L. DEVILLEZ & CAMION
BOUILLON (BELGIQUE)

| | | | | | | |
|---|-------|-------|-------|-------|-------|----------------------------|
| 46. — BRIQUETS ÉTROITS, nœuds de 10 m/m, de | 1 3/4 | 2 | 2 1/4 | 2 1/2 | 2 3/4 | 3 ⁿ . |
| 47. — BRIQUETS ÉTROITS, nœuds de 12 m/m, de | | 2 | 2 1/4 | 2 1/2 | 2 3/4 | 3 ⁿ . |
| 48. — BRIQUETS ÉTROITS, nœuds de 15 m/m, de | 2 | 2 1/4 | 2 1/2 | 2 3/4 | 3 | 3 1/4 3 1/2 ⁿ . |
| 49. — BRIQUETS CONTREMONTANTS, nœuds de 15 m/m, de | | | | | | |
| 2 1/2 ⁿ × 80 m/m 2 1/2 ⁿ × 85 m/m 2 1/2 ⁿ × 90 m/m 2 3/4 ⁿ × 80 m/m 2 3/4 ⁿ × 85 m/m 2 3/4 ⁿ × 90 m/m 3 ⁿ × 80 m/m 3 ⁿ × 85 m/m 3 ⁿ × 90 m/m 3 ⁿ × 95 m/m | | | | | | |
| 50. — BRIQUETS CONTREMONTANTS, nœuds de 18 m/m, de | | | | | | |
| 3 × 80 3 1/2 × 90 3 1/2 × 100 4 × 90 4 × 100 4 × 110 4 1/2 × 90 4 1/2 × 100 4 1/2 × 110 5 × 100 5 × 110 5 ⁿ × 120 m/m | | | | | | |
| 51. — BRIQUETS CONTREMONTANTS, nœuds de 20 m/m, de | | | | | | |
| 3 1/2 × 90 3 1/2 × 100 4 × 90 4 × 100 4 × 110 4 1/2 × 90 4 1/2 × 100 4 1/2 × 110 5 × 100 5 × 110 5 × 120 m/m | | | | | | |
| 52. — PAUMELLES ESPAGNOLES roulées, de | 70 | 80 | 90 | 100 | 110 | 120 m/m. |
| 53. — FICHES A DÉGONDER fraisées, de | 2 | 2 1/4 | 2 1/2 | 2 3/4 | 3 | 3 1/4 3 1/2 ⁿ |
| 54. — FICHES A GOND, de | 1 | 1 1/4 | 1 1/2 | 1 3/4 | 2 | 2 1/4 2 1/2 ⁿ |

Gond à clouer

Gond à visser

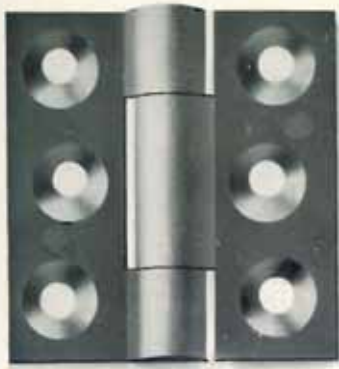

46. — 1 3/4"

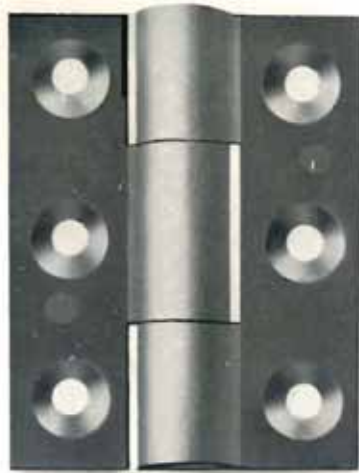

47. — 2 1/4"

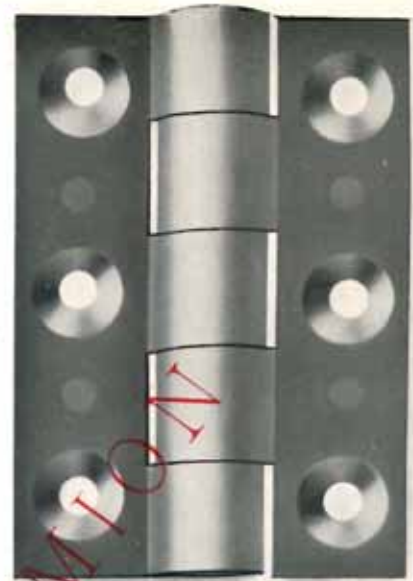

48. — 2 3/4"

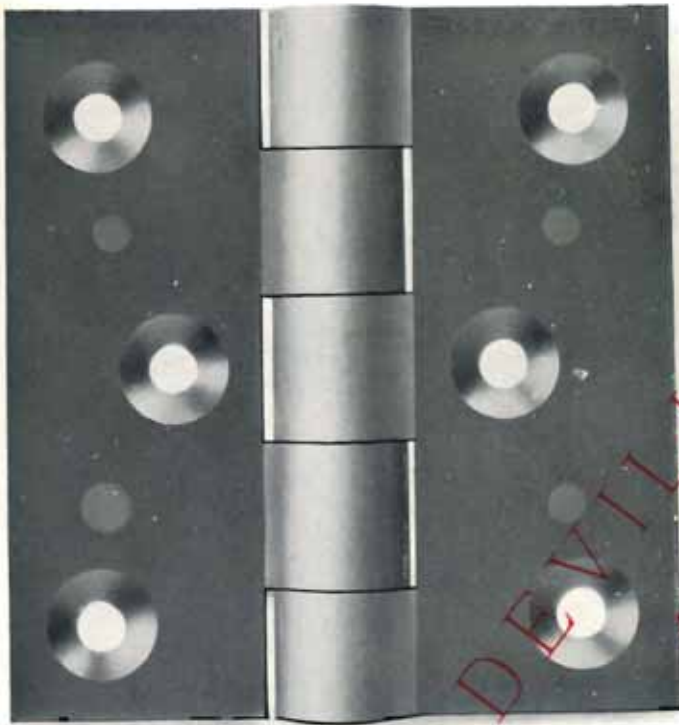

50. — 3 1/2" x 90 mm

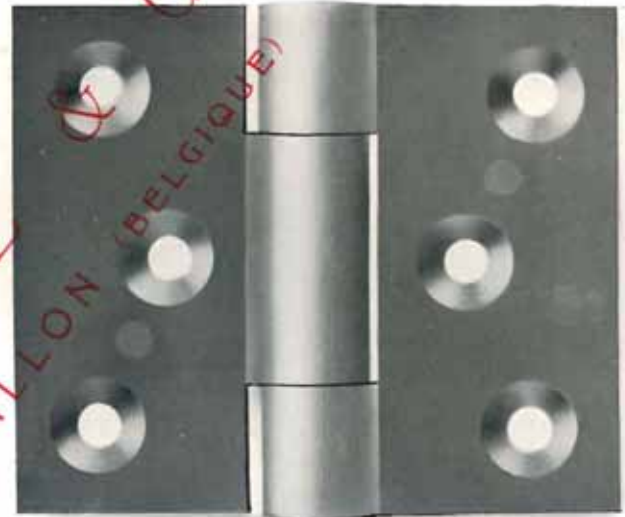

49. — 2 1/2" x 80 mm



54. — 1 3/4"

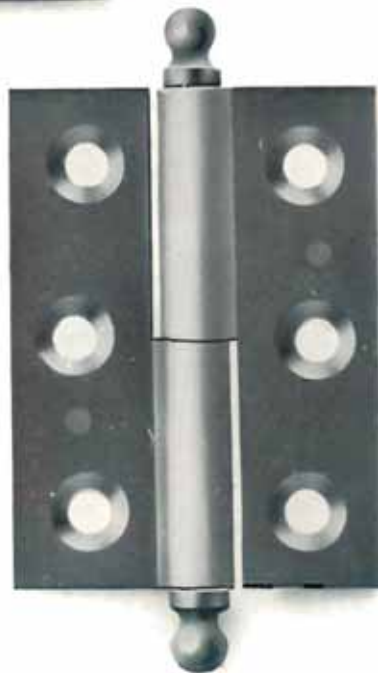

53. — 2 1/2"

GRANDEUR NATURELLE



52. — 100 mm

DEVILLEZ
& CAMION
BOUILLOIN (BELGIQUE)

55. — BRIQUETS LARGES, fer et cuivre, nœuds de 15 m/m, de 2 2 1/4 2 1/2 2 3/4 3^e.
56. — BRIQUETS ÉTROITS, fer et cuivre, nœuds de 15 m/m, de 2 2 1/4 2 1/2 2 3/4 3^e.
57. — BRIQUETS CONTREMONTANTS, fer et cuivre, nœuds de 15 m/m, de 2 1/2^e × 80 m/m 2 3/4^e × 80 m/m.
58. — BRIQUETS LARGES, 3 nœuds, 15 m/m, bagues cuivre, de 2 1/2 2 3/4 3^e.
59. — BRIQUETS LARGES, 5 nœuds, 15 m/m, bagues cuivre, de 2 1/2 2 3/4 3^e.
60. — BRIQUETS RENFORCÉS, 5 nœuds de 18 m/m, dits "pour portes cochères",
de 4^e × 90 m/m 4^e × 105 m/m 4 1/2^e × 90 m/m 4 1/2^e × 110 m/m.
- à bagues cuivre
- sans bagues
61. — BRIQUETS RENFORCÉS, 5 nœuds de 20 m/m, dits "pour portes cochères",
de 4 1/2^e × 90 m/m 4 1/2^e × 110 m/m 5^e × 90 m/m 5^e × 120 m/m.
- à bagues cuivre
- sans bagues
62. — BRIQUETS RENFORCÉS, 5 nœuds de 22 m/m, dits "pour portes cochères",
de 5 1/2^e × 90 m/m 5 1/2^e × 125 m/m 6^e × 90 m/m 6^e × 125 m/m.
- à bagues cuivre
- sans bagues
63. — BRIQUETS RENFORCÉS, 5 nœuds de 25 m/m, dits "pour portes cochères", de 5 1/2^e × 120 m/m 6^e × 130 m/m.
- à bagues cuivre
- sans bagues
64. — BRIQUETS A BOUCHONS, bagues cuivre, lames grattées,
de 2 1/4^e × 70 m/m 2 1/2^e × 72 m/m 2 3/4^e × 72 m/m 3^e × 80 m/m.
65. — BRIQUETS A BOUCHONS, bagues acier, lames grattées, de 3^e × 90.

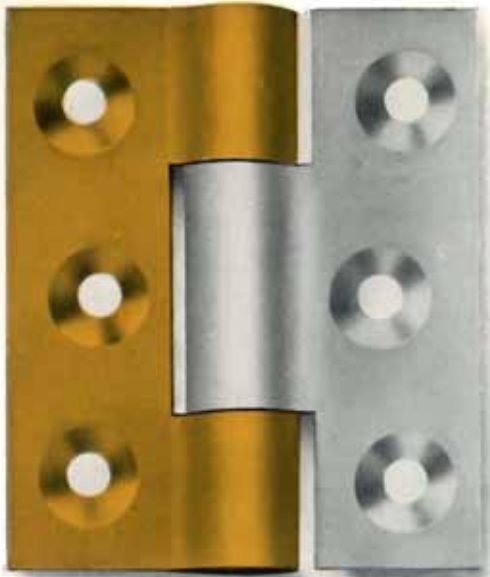

55. — $2\frac{3}{4}''$

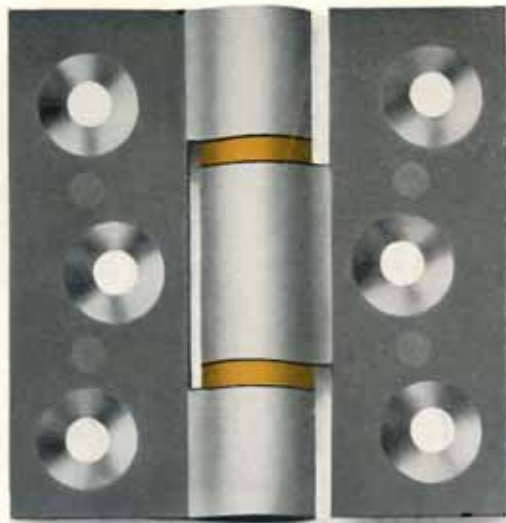

58. — $2\frac{1}{4}''$

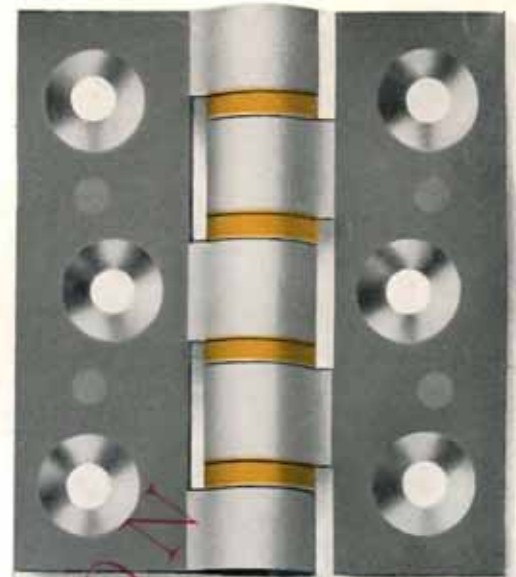

59. — $2\frac{3}{4}''$

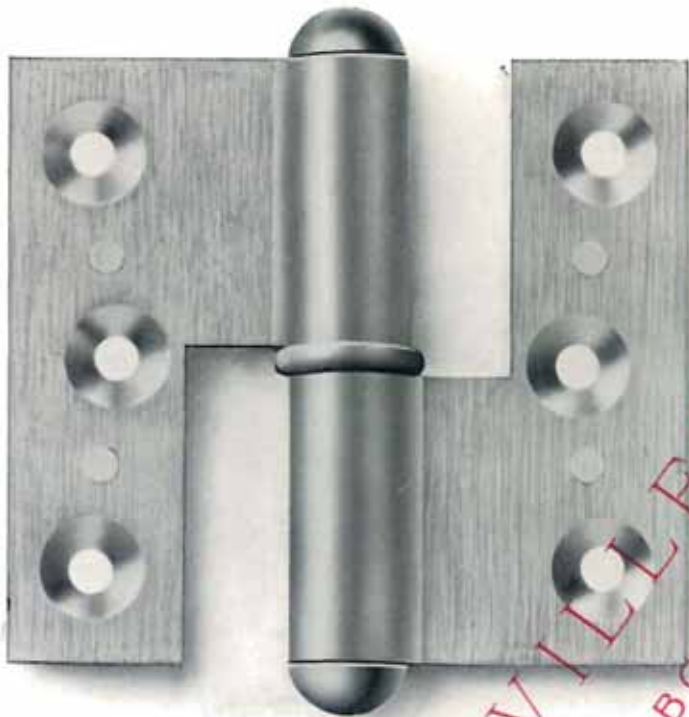

65. — $3'' \times 90 \text{ m/m}$

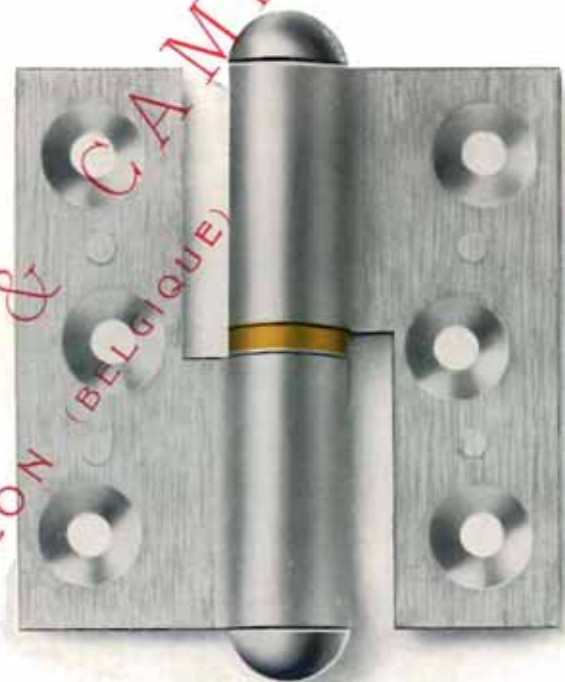

64. — $2\frac{3}{4}'' \times 72 \text{ m/m}$

Coupes briquets larges nœuds de 15 m/m .



Une lame pliée.



Plat ou façon charnière.



Deux lames pliées.

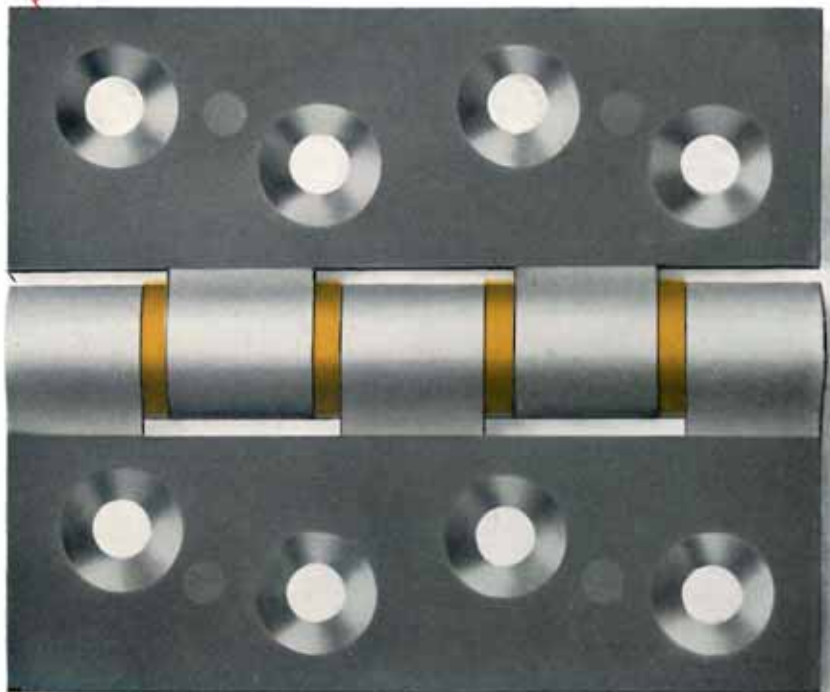

60. — $4'' \times 90 \text{ m/m}$

GRANDEUR NATURELLE

66. — BRIQUETS LARGES plats à démonter, nœuds de 18 m/m, de 3 1/2 4 4 1/2 5^e.

67. — BRIQUETS LARGES plats à démonter, nœuds de 15 m/m, de 3 3 1/4 3 1/2 3 3/4 4^e.

68. — BRIQUETS LARGES plats à démonter, nœuds de 12 m/m, de 2 1/4 2 1/2 2 3/4 3^e.

69. — CHARNIÈRES LONGUES petits nœuds à démonter, de 21 24 27 30 33^e.

noires

limées

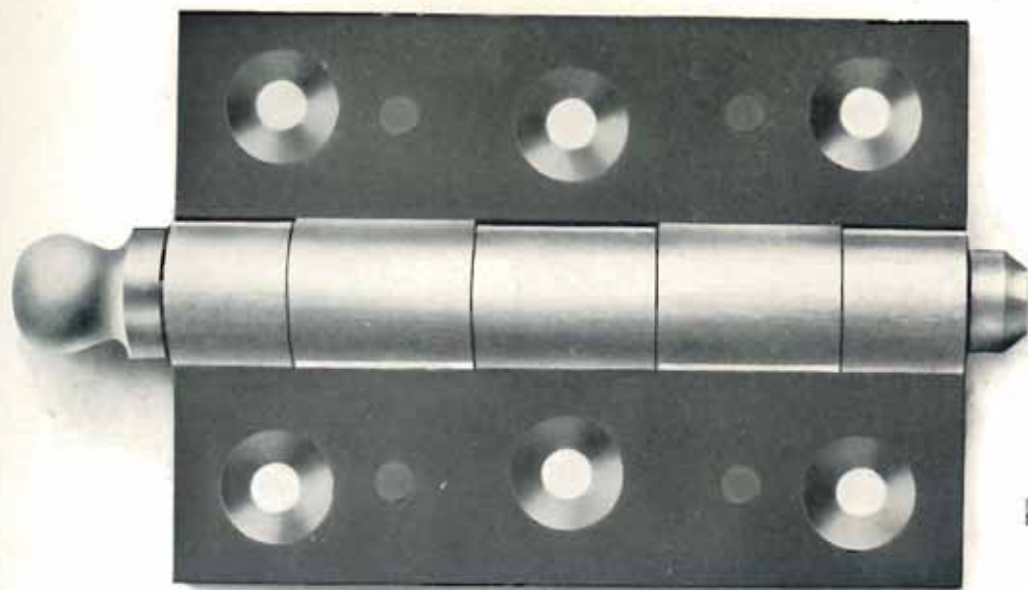

66. - 4"

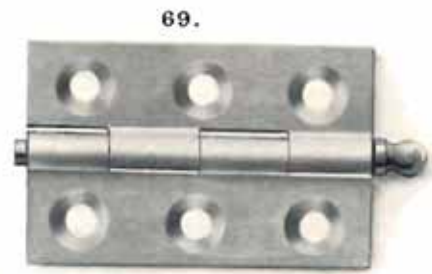

69.

21"

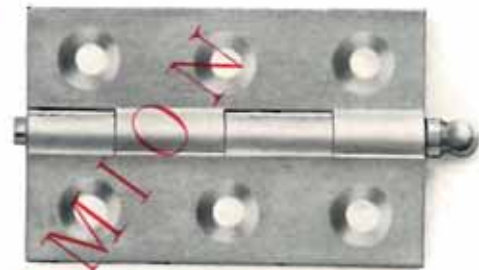

24"

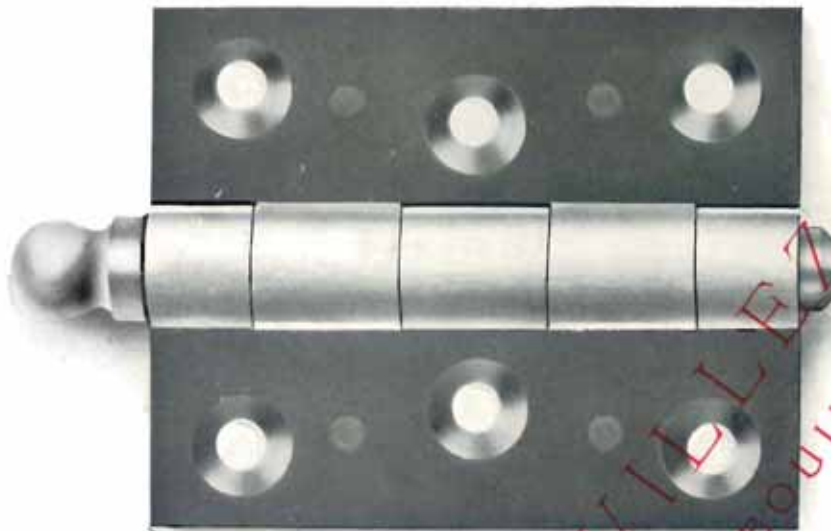

67. - 3 1/4"

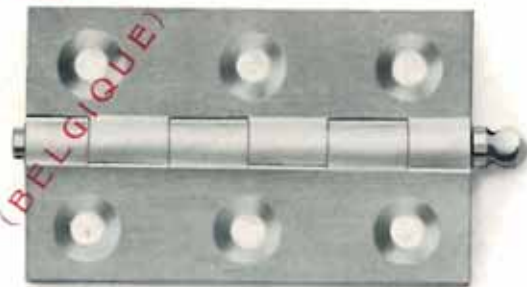

27"

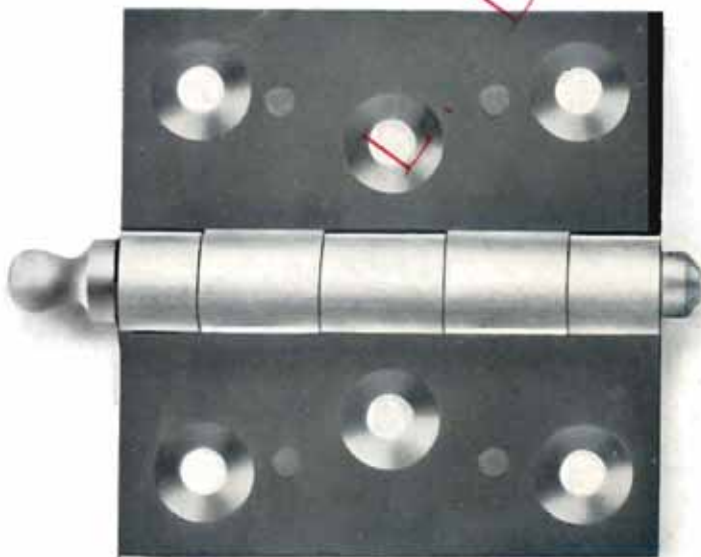

68. - 2 3/4"

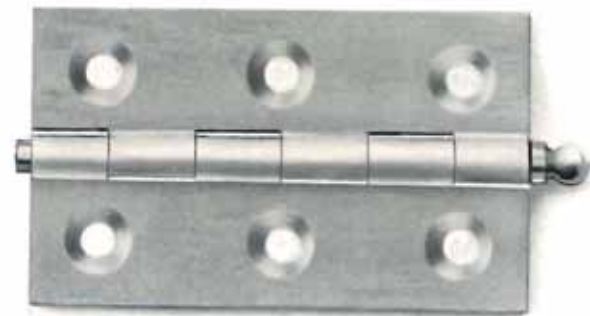

30"

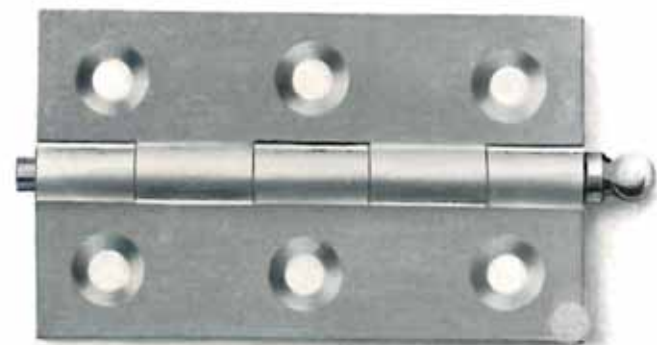

33"

DEVILLEZ & CAMION
A BOUILLON (BELGIQUE)

GRANDEUR NATURELLE

70. — FICHES rivées ordinaires, de $1\frac{1}{2}$ $1\frac{3}{4}$ 2 $2\frac{1}{4}$ $2\frac{1}{2}$ $2\frac{3}{4}$ 3 $3\frac{1}{4}$ $3\frac{1}{2}$.

71. — FICHES rivées ordinaires à démonter, de 2 $2\frac{1}{4}$ $2\frac{1}{2}$ $2\frac{3}{4}$ 3 $3\frac{1}{4}$ $3\frac{1}{2}$.

72. — FICHES rivées à démonter, coins coupés, de 2 $2\frac{1}{4}$ $2\frac{1}{2}$ $2\frac{3}{4}$ 3 $3\frac{1}{4}$ $3\frac{1}{2}$ $3\frac{3}{4}$ 4^o.

73. — FICHES à démonter, fraisées, fortes, de

2 $2\frac{1}{4}$ $2\frac{1}{2}$ $2\frac{3}{4}$ 3 $3\frac{1}{4}$ $3\frac{1}{2}$ $3\frac{3}{4}$ 4 $4\frac{1}{4}$ $4\frac{1}{2}$ $4\frac{3}{4}$ 5^o.

74. — FICHES rivées, fraisées, de

$1\frac{1}{2}$ $1\frac{3}{4}$ 2 $2\frac{1}{4}$ $2\frac{1}{2}$ $2\frac{3}{4}$ 3 $3\frac{1}{4}$ $3\frac{1}{2}$ $3\frac{3}{4}$ 4 $4\frac{1}{4}$ $4\frac{1}{2}$.

75. — FICHES rivées, fraisées, à démonter, de

$1\frac{1}{2}$ $1\frac{3}{4}$ 2 $2\frac{1}{4}$ $2\frac{1}{2}$ $2\frac{3}{4}$ 3 $3\frac{1}{4}$ $3\frac{1}{2}$ $3\frac{3}{4}$ 4 $4\frac{1}{4}$ $4\frac{1}{2}$.

76. — FICHES CARRÉES, rivées, fraisées, à démonter, de

2 $2\frac{1}{4}$ $2\frac{1}{2}$ $2\frac{3}{4}$ 3 $3\frac{1}{4}$ $3\frac{1}{2}$ $3\frac{3}{4}$ 4^o.

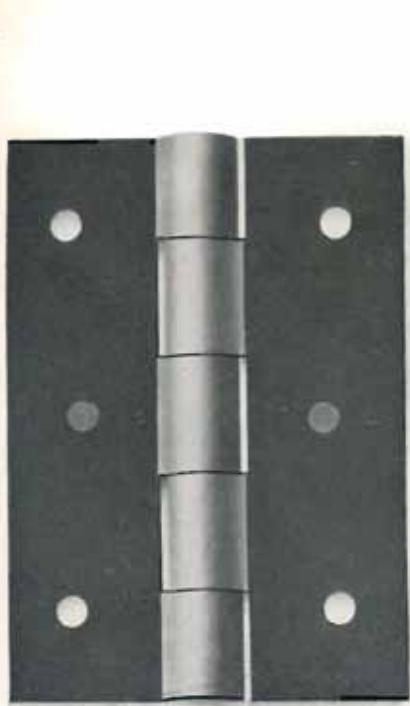

70. — 2 3/4"

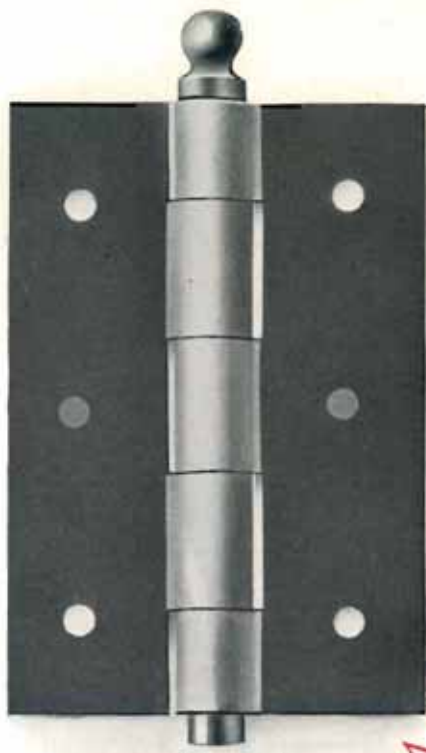

71. — 3"

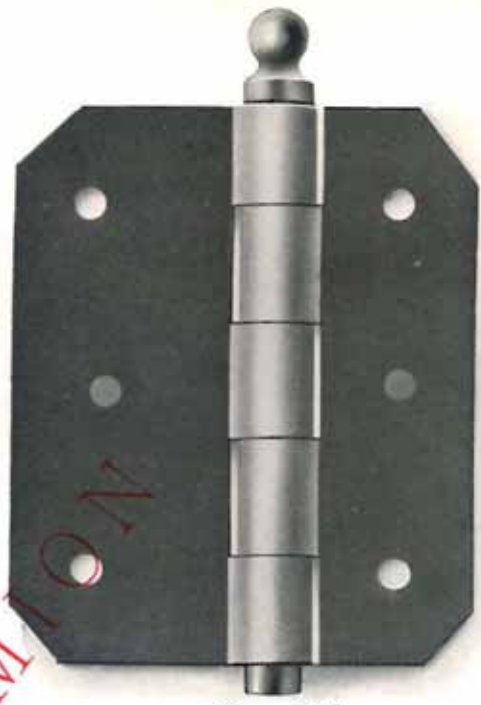

72. — 2 3/4"

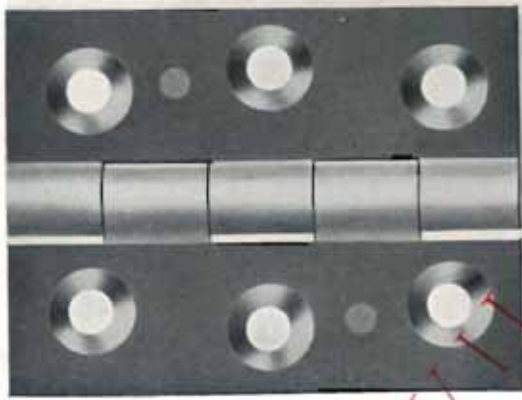

74. — 2 1/2"

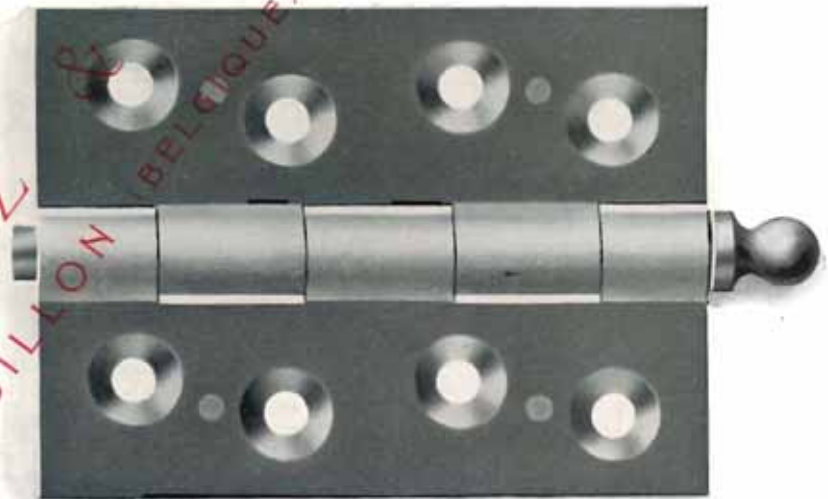

73. — 3 1/2"

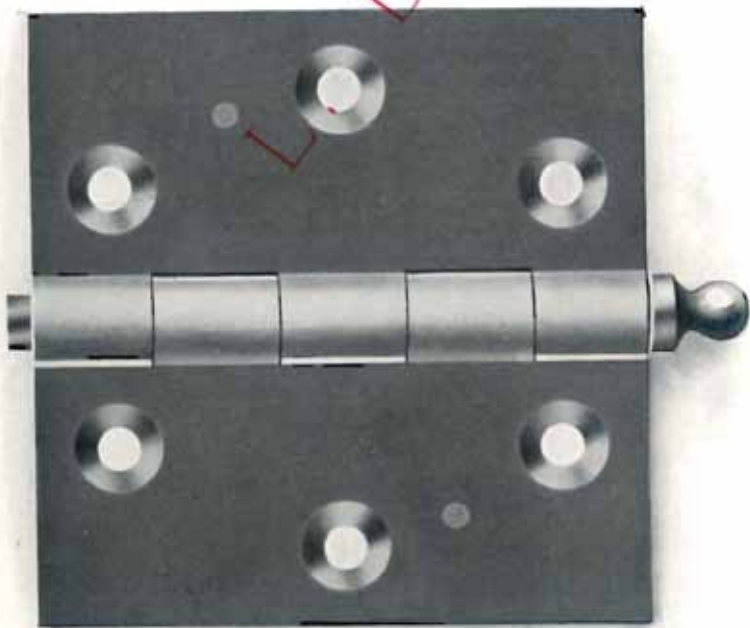

76. — 3"

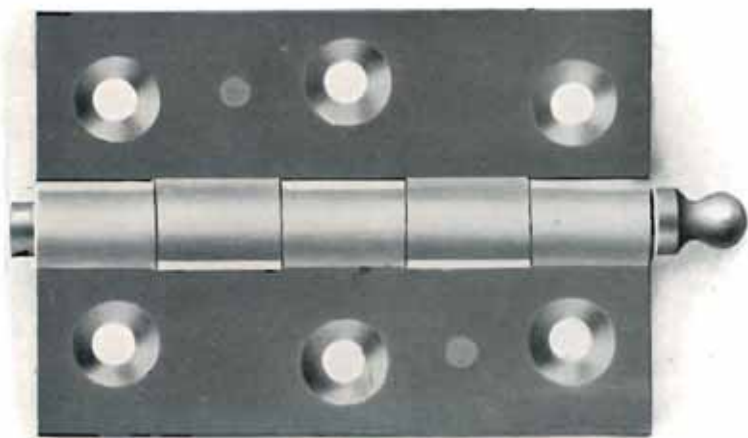

75. — 3"

GRANDEUR NATURELLE

LE DEVIILLEZ A BOUILLON (BELGIQUE) CAMION

77. — PENTURES BORAINES, à lames égales, de 3 3 1/4 3 1/2 3 3/4 4 4 1/4 4 1/2.
78. — PENTURES BORAINES, à marteau, de 3 3 1/4 3 1/2 3 3/4 4 4 1/4 4 1/2.
79. — PENTURES BORAINES, lames inégales, de 3 3 1/4 3 1/2 3 3/4 4 4 1/4 4 1/2.
80. — PENTURES DE CHAMBRANLES, une lame coudée, de 2 1/2 2 2/3 3 3 1/3 3 1/2 3 2/3 4.
81. — PENTURES FAÇON TOURNAI, de 9×10 10×12 12×14 14×16 cm.
82. — PENTURES BORAINES A MARTEAU, roulées à démonter, de 4".
83. — PENTURES ROULÉES, de 10 cm, une lame carrée, à démonter.
84. — Id. id. id. id. id. rivées.
85. — PENTURES ROULÉES, deux lames pointues, de 12 14 16 18 20 cm.
86. — PENTURES A CHARNIÈRE, roulées lame courte ailée, de 12 14 16 18 20 22 24 26 28 30 cm.



77. — 4"



78. — 4"



79. — 4"



80. — 3 3/4"



82.



81. — 8 x 10 cm.



83.

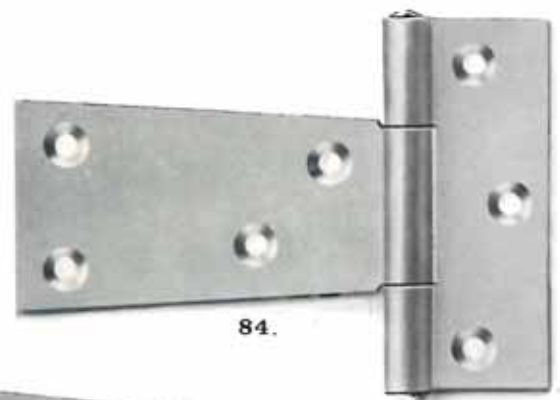

84.



85. — 14 cm.



86. — 20 cm.

GRANDEUR NATURELLE

L. DEVILLEZ & CAMION
A. BOUILLON (BELGIQUE)

87. — PENTURES A MARTEAU, roulées, renforcées.
- | | | | | | | | | | | |
|----|--------|----|--------|----|--------|----|--------|----|--------|--------|
| 15 | 17 1/2 | 20 | 22 1/2 | 25 | 27 1/2 | 30 | 32 1/2 | 35 | 37 1/2 | 40 cm. |
|----|--------|----|--------|----|--------|----|--------|----|--------|--------|
88. — PENTURES A MARTEAU, roulées, ordinaires.
- | | | | | | | | | | |
|----|----|----|----|----|----|----|----|----|--------|
| 12 | 14 | 16 | 18 | 20 | 22 | 24 | 26 | 28 | 30 cm. |
|----|----|----|----|----|----|----|----|----|--------|
89. — PENTURES DE TABATIÈRE, roulées, droites ou gauches.
- | | | | | | | | | |
|----|----|----|----|----|----|----|----|--------|
| 14 | 16 | 18 | 20 | 22 | 24 | 26 | 28 | 30 cm. |
|----|----|----|----|----|----|----|----|--------|
90. — PENTURES DE LUCARNE, façon Gand, une lame échancrée.
- | | | |
|--------|----|--------|
| 13 1/2 | 16 | 18 cm. |
|--------|----|--------|
91. — PENTURES DE LUCARNE, façon Gand, ordinaires.
- | | | |
|--------|----|--------|
| 13 1/2 | 16 | 18 cm. |
|--------|----|--------|
92. — CHARNIÈRES DE COFFRE, façon Liège, 30 ^m/_m hauteur sur
- | | | | | | |
|----|----|----|----|----|--------|
| 16 | 18 | 20 | 22 | 24 | 27 cm. |
|----|----|----|----|----|--------|
93. — CHARNIÈRES DE COFFRE, façon française, coins coupés, boulon rivé, 30 ^m/_m hauteur.
94. — CHARNIÈRES DE COFFRE ordinaires, de
- | | | |
|----|--------|-------------------|
| 12 | 13 1/2 | 15 ^m . |
|----|--------|-------------------|
95. — CHARNIÈRES DE COFFRE, fortes, boulon rivé.
- | | | | | |
|----|--------|----|----|-------------------|
| 12 | 13 1/2 | 15 | 18 | 21 ^m . |
|----|--------|----|----|-------------------|
96. — CHARNIÈRES DE TOITURE, façon Ostende.
97. — PENTURES droites, à gond, de
- | | |
|---|---|
| 25 ^m / _m × 13 cm. | 27 ^m / _m × 15 cm. |
|---|---|
- Gond à visser
- Gond à clouer
98. — PENTURES droites, à gond, vernies, façon Liège.
- Gond à visser
- Gond à clouer



87. — 35 cm.



89. — 16 cm, D.



88. — 16 cm.



90.

91.



92. — 16 cm.



93.



94. — 13 1/2"



95. — 12"



96.



98.



97.

1/2 GRANDEUR NATURELLE

99. — MORAILLONS DE COFFRE, ordinaires, boulon rivé de 12 × 48^m 13 1/2 × 48^m 15 × 60^m.
Avec crampon sur platine
100. — MORAILLONS DE COFFRE, forts, boulon rivé de 35 × 200^{m/m}.
Avec crampon sur platine
101. — MORAILLONS DE COFFRE, extra-forts, boulon rivé de 35 × 310^{m/m}.
Avec crampon sur platine
102. — GARNITURES DE CAISSES D'EMBALLAGE.
103. — COMPAS D'ÉCHELLE, façon Bruxelles, forts.
Acier de 25 × 5^{m/m} avec boulon de 30 35 40 45 cm.
104. — COMPAS D'ÉCHELLE, façon Bruxelles, ordinaires.
Acier 25 × 3^{m/m}, trous non fraisés, avec boulon de 30 35 40 45 cm.
105. — COMPAS D'ESCABELLE, forgés. 16 19 22 cm.
106. — COMPAS D'ÉCHELLE, rivés, à rosaces. 16 19 22 cm.
107. — FERRURES DE LIT, à glissières, façon Verviers.
108. — FERRURES DE LIT pliées, à clavette.
109. — FERRURES DE LIT pliées, à clavette, brevetées.
110. — CHARNIÈRES A CLAVETTE.
111. — TAQUETS DE LIT ordinaires forts.
 acier 40 × 4^{m/m} acier 40 × 5^{m/m}
 Petit modèle
112. — TAQUETS DE LITS ordinaires forts.
 acier 40 × 4^{m/m} acier 40 × 5^{m/m}
 Grand modèle
113. — PLATINES pour chemin de fer de lit.
114. — CHARNIÈRES A FESTONS pour chemin de fer de lit.

100. - 15



100.



99. - 13 1/2



99.



101.



102.



102.



102.



106. - 19 cm.

103.



104.



105.

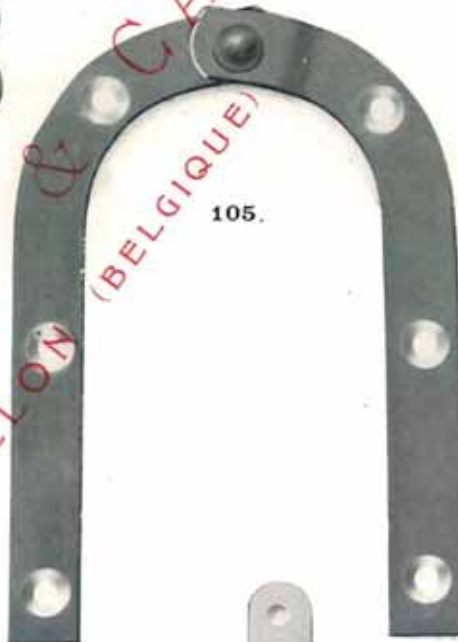

113.



110.

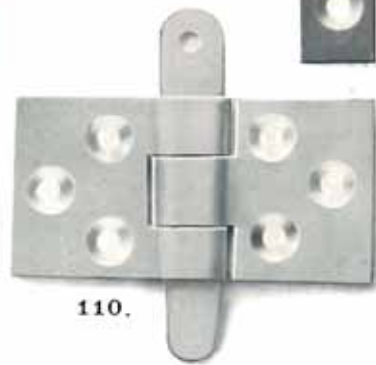

108.

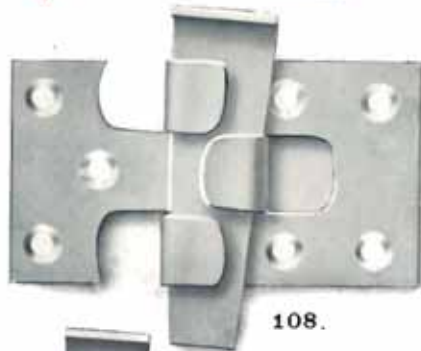

109.



111.



112.



114.



107.



L. DEVILLEZ & CAMILLON (BELGIQUE) A BOULLON

1/2 GRANDEUR NATURELLE

115. — DOGUETS droits, à pointe, façon Tournai, 15 cm.
Acier 18 × 5 cm.
116. — DOGUETS droits, à pointes, ordinaires, 15 cm
18 × 4 m/m.
117. — DOGUETS à sceller, façon Anvers, acier 25 × 6 m/m
en 10 12 14 16 18 20 cm. longueur.
118. — DOGUETS à sceller, ordinaires, acier 25 × 6 m/m
en 10 12 14 16 18 20 cm. longueur.
119. DOGUETS à scellements tordus, façon Bruxelles,
acier 25 × 6 m/m
en 10 12 14 16 18 20 cm. longueur.
120. — DOGUETS à sceller, façon Gand, acier 25 × 6 m/m
en 10 12 14 16 18 20 cm. longueur.
121. — DOGUETS à plomber, queue d'aronde, 25 × 6 m/m
en 8 10 12 14 cm. longueur.
122. — DOGUETS à plomber, bout carré, acier 18 × 5 m/m.
123. — DOGUETS à pivot, acier 18 × 5 m/m.
2 trous fraisés 3 trous fraisés
124. — DOGUETS à plomber, façon Huy.
1 trou fraisé 2 trous fraisés
125. — AGRAFE, poutrelle 6 7 8 9 10 11 12 cm.
126. — BATTEMENTS DE PERSIENNE, à sceller.
127. — DENTS DE LOUP
N° 1 2 3 4 5 6 7 8
- (*) — GOUJON pour store.
128. — GARNITURES DE STORE droites, à clouer de côté.
129. — GARNITURES DE STORE droites, à clouer, ordinaires.
130. — GARNITURES DE STORE droites, à clouer, à arrêt.
131. — GARNITURES DE STORE droites, à visser.
132. — GARNITURES DE STORE en genou, ordinaires.
133. — GARNITURES DE STORE en genou, à arrêt.
134. — GARNITURES DE STORE en genou, tôle à goupille, brevetées.
135. — GARNITURES DE STORE, intérieur sur platine,
à goupille.
136. — FERRURES droites, de grand rideau.
1 gond 2 gonds 3 gonds
137. — FERRURES en genou, de grand rideau.
1 gond 2 gonds 3 gonds
138. — SUPPORTS DE GALERIE, à clouer.
1 trou fraisé 2 trous fraisés
8 10 12 cm. 16 18 cm.
139. — ÉQUERRES fraisées, pour châssis
de 20 × 15/10 m/m en 3 3 1/2 4 4 1/2 5 5 1/2 6".
de 20 × 20/10 m/m en 3 3 1/2 4 4 1/2 5 5 1/2 6".
140. De 25 × 25/10 m/m en 4 4 1/2 5 5 1/2 6 6 1/2 7".
141. De 30 × 25/10 m/m en 4 1/2 5 5 1/2 6 7".
de 30 × 30/10 m/m en 4 1/2 5 5 1/2 6 7".
142. — ÉQUERRES DE CORNICHE pliées, obliques,
acier 25 × 5 m/m en 11 × 15 15 × 15 cm.
143. — ÉQUERRES DE CORNICHE pliées d'équerre,
acier 25 × 5 m/m en 11 × 15 15 × 15 cm.
144. — ÉQUERRES pliées sur plat, fraisées à l'intérieur
3 4 5"
20 × 2 m/m
20 × 3 m/m
20 × 4 m/m
4 5 6"
25 × 3 m/m
25 × 4 m/m
25 × 5 m/m
145. — ÉQUERRES DE CAISSES
en 3 4 5 6"
20 × 15/10 m/m, fraisées
non fraisées
146. — ÉQUERRES pliées sur plat pour chaises,
acier 20 × 3 m/m
147. — ÉQUERRES à gond à clouer à visser

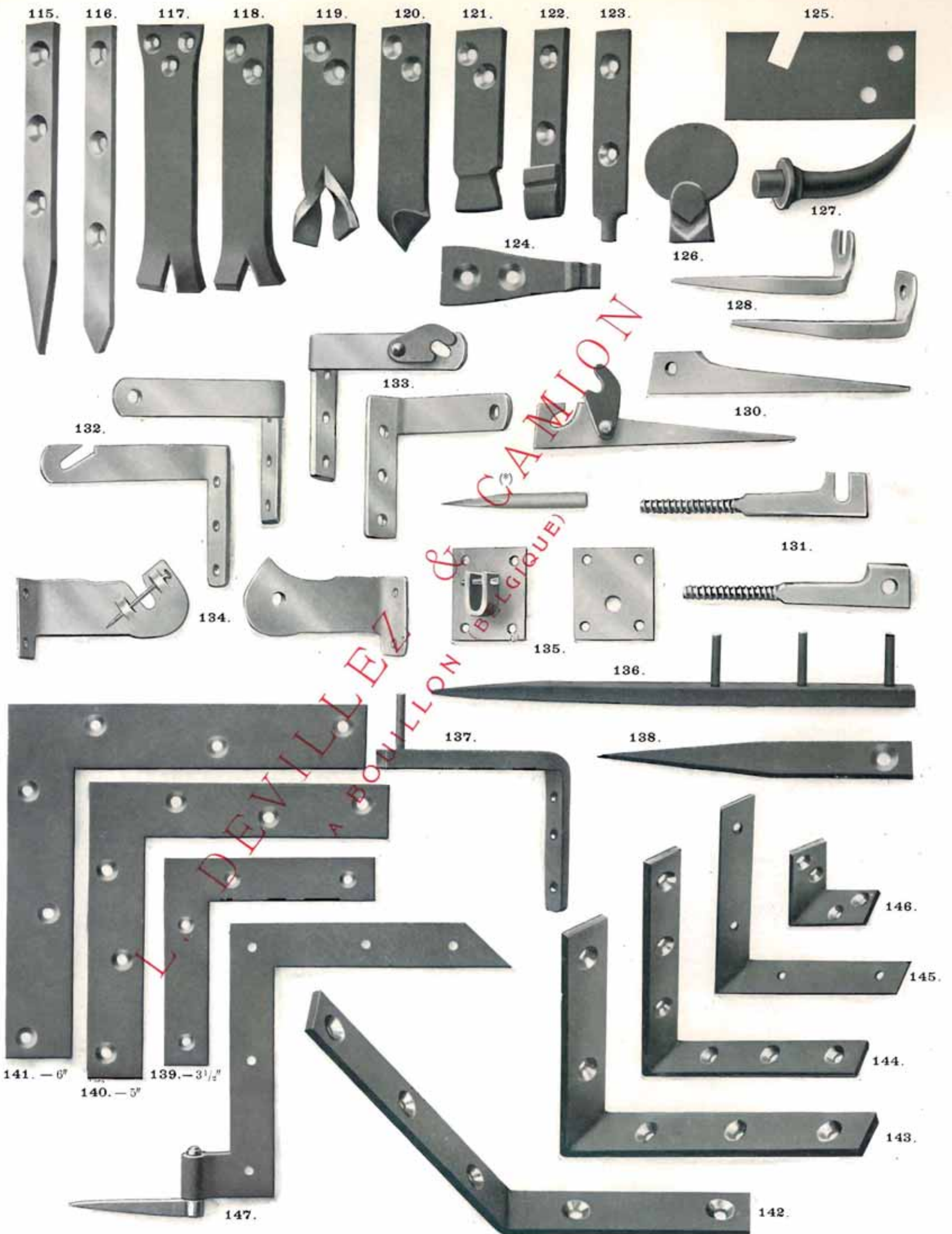

1/2 GRANDEUR NATURELLE

148. — ARRÊTS DE PERSIENNES. tête de Turc, à sceller.
149. — ARRÊTS DE PERSIENNES. tête bergère, à clouer à sceller.
150. — ARRÊTS DE PERSIENNES. tête chimère, à clouer à sceller.
151. — ARRÊTS DE PERSIENNES, pistolet, à sceller.
152. — ARRÊTS DE PERSIENNES forgés, à bascule, à trou carré, à clouer.
153. — ARRÊTS DE PERSIENNES forgés, à bascule, à repos, à clouer à sceller.
154. — TOURNIQUETS DE VOLETS, simples, à clouer.
155. — TOURNIQUETS DE VOLETS, doubles, à clouer.
156. — ANTILLETES simples, forgées, petit modèle grand modèle.
157. — ANTILLETES doubles, forgées, petit modèle grand modèle.
158. — CHARNIÈRE pour barre de volet.
159. — CROCHET pour barre de volet, n° 1 2.
160. — CROCHETS DE FENÊTRES, façon Gand, petit moyen grand modèle.
161. — CROCHET DE CRÉMONE à T.
162. — BLOC fonte de crémone à crochet.
163. — AGRAFES DE VOLETS, à bouton.
164. — AGRAFES DE VOLETS, à crochet.
165. — FERMETURES DE VOLETS, à guillotine, avec boulons de 15 20 25 cm.
166. — BOULONS de fermeture de volets à clavettes, de 50 55 60 65 70 85 90 mm.
167. — ARRÊTS de volets, à paillettes, de 50 60 70 80 mm.
168. — LOQUETEAU DE VOLET à ressort, boule cuivre, avec petit piton grand piton.
169. — CLICHETTES à ressort pour vasistas. Droite ou gauche.
170. — LOQUETEAU DE VASISTAS, œillet cuivre avec crampon n° 1 2 3.



159. - N° 2.

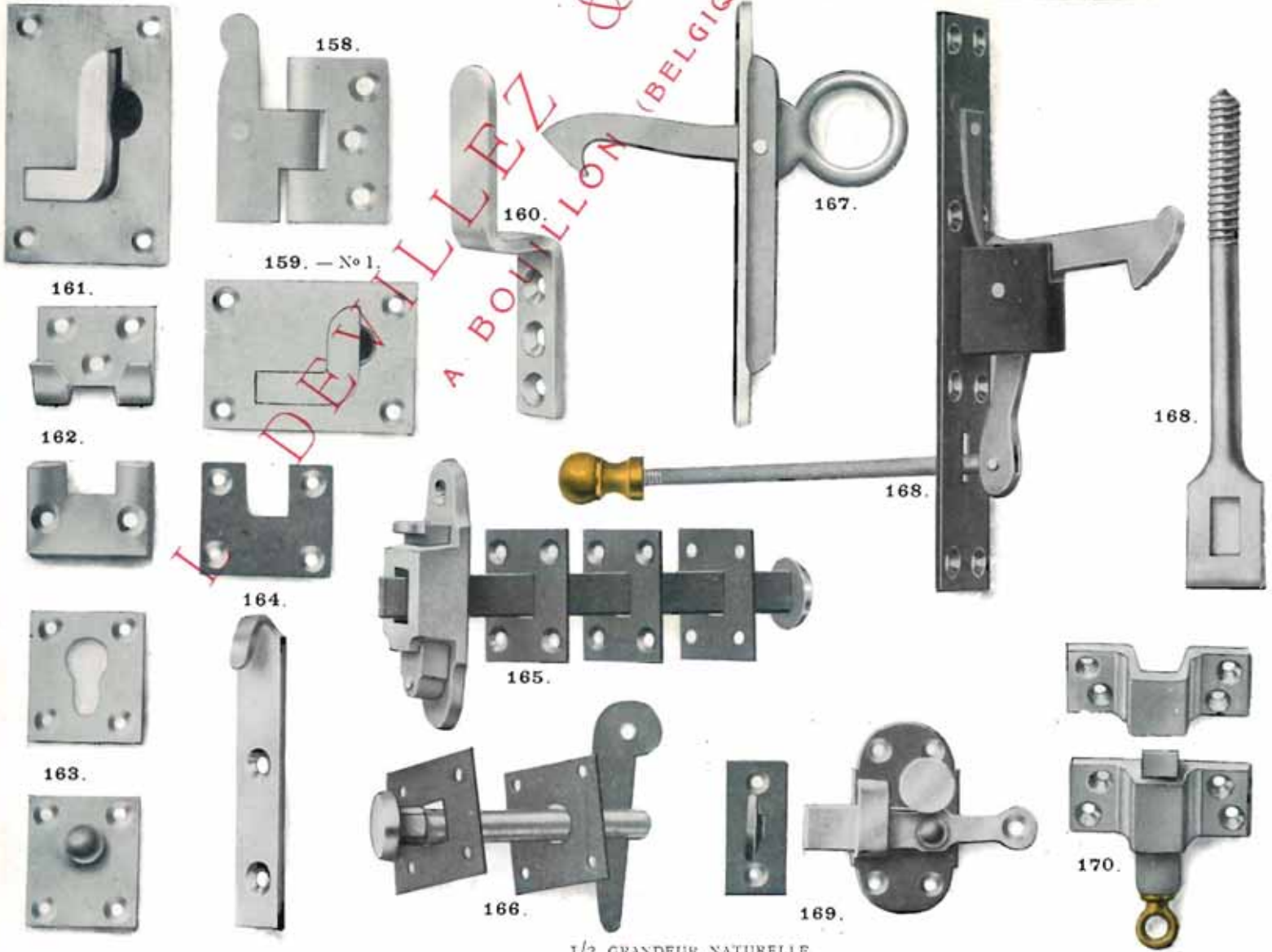

1/2 GRANDEUR NATURELLE

171. — PIVOTS DE VASISTAS à appliquer, 4 trous.
172. — PIVOTS DE VASISTAS à appliquer, 3 trous.
173. — PIVOTS DE VASISTAS à appliquer, 2 trous.
174. — PIVOTS DE VASISTAS fonte, à entailler.
175. — PIVOTS DE VASISTAS tôle, à entailler.
176. — PENTURES DE CHASSIS 80 90 100 ^m/_m.
177. — GARNITURES, pivots et coussinets fonte, pour volets mécaniques.
178. — COMPAS DE SECRÉTAIRE à repos, sans contrepoids.
179. — COMPAS DE SECRÉTAIRE à contrepoids.
180. — CONTREPOIDS DE SECRÉTAIRE.
181. — CRAMPONS d'arceau de charrette, de 50 55 60 ^m/_m.
- Acier demi-rond, de 14 ^m/_m.
182. — POIGNÉES (acier rond de 15 ^m/_m) forgées, pour bacs de maçon.
183. — POIGNÉES FIXES forgées, acier rond de 10 ^m/_m.
184. — POIGNÉES FIXES forgées, acier rond de 9 ^m/_m.
185. — POIGNÉES sur platine, à sabots, à arrêts 14 16 18 cm.
186. — MANOTTES forgées pour cuvelles, rond de 9 ^m/_m, 8 cm. largeur
- | | | |
|---------|--------------|----------|
| droites | demi-coudées | coudées. |
|---------|--------------|----------|
187. — MANOTTES forgées pour cuvelles, rond de 10 ^m/_m, 10 cm. largeur
- | | | |
|---------|--------------|----------|
| droites | demi-coudées | coudées. |
|---------|--------------|----------|
188. — MANOTTES forgées pour cuvelles, rond de 10 ^m/_m, 12 cm. largeur
- | | | |
|---------|--------------|----------|
| droites | demi-coudées | coudées. |
|---------|--------------|----------|
189. — CROCHETS DE POT, forgés.

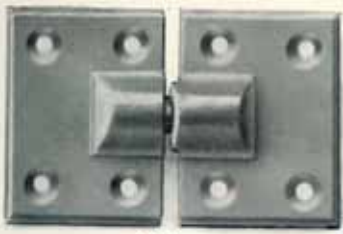

171.



172.



173.



174.



175.



177.



176. — 90°



182.



183.

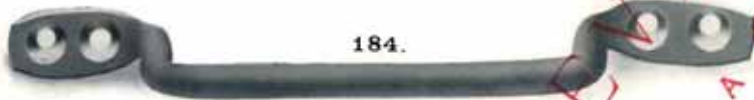

184.



185. — 16 cm.



189.

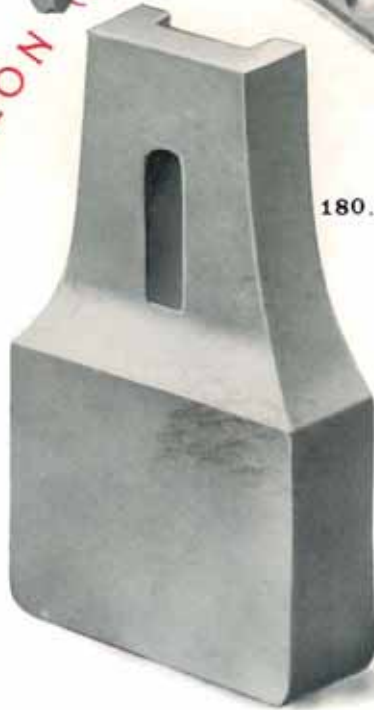

180.



178.



179.

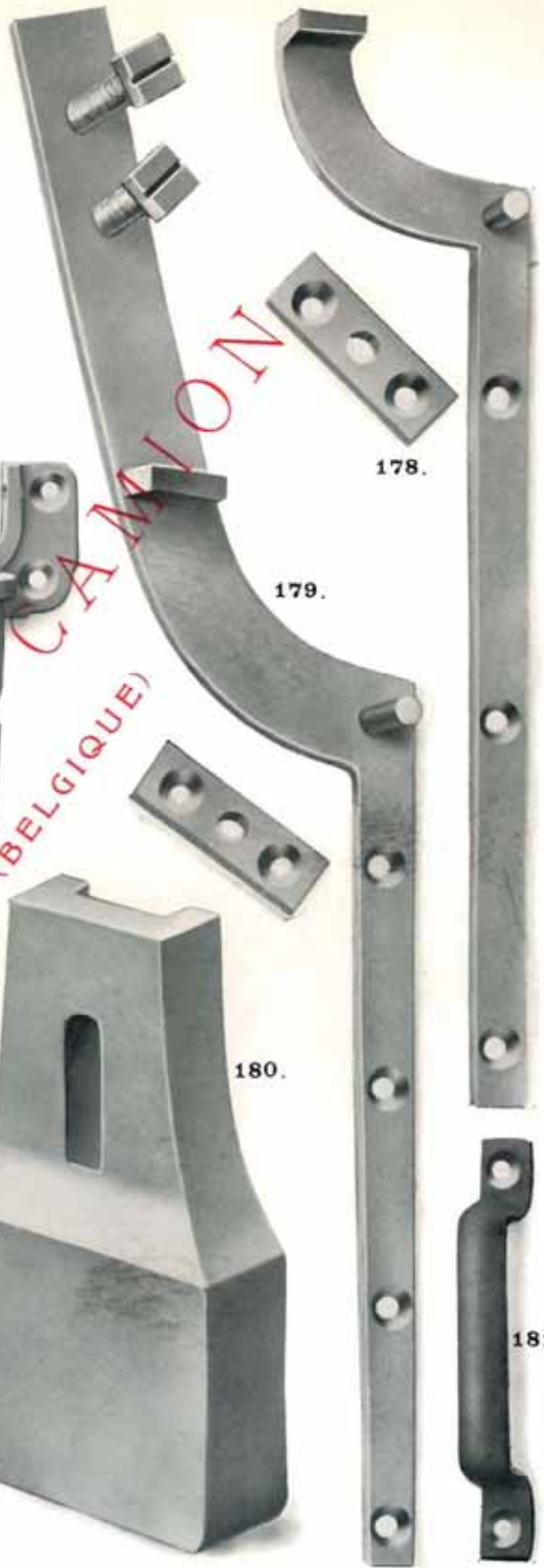

181.



186. — Droite.



187. — 1/2 coudée.

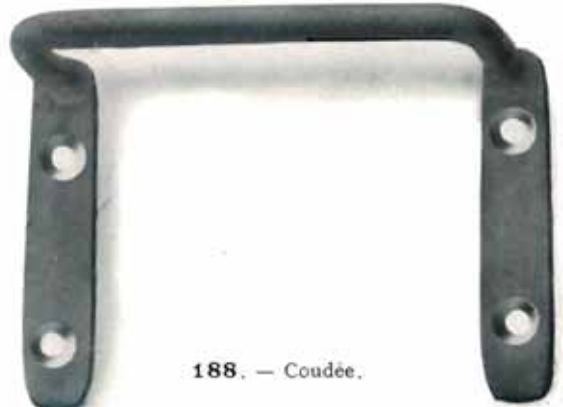

188. — Coudée.

1/2 GRANDEUR NATURELLE

DEVILLEZ & CAMMON
BOUILLON (BELGIQUE)

190. — PLATINES DE PORTE-MANTEAU.

| | | | | | | | | | | |
|----|----|----|----|----|----|-----|-----|-----|-----|-----|
| De | 50 | 60 | 70 | 80 | 90 | 100 | 110 | 120 | 140 | m/m |
|----|----|----|----|----|----|-----|-----|-----|-----|-----|

191. — ŒILLETS DE CADRES.

| | | | |
|-----------------|---|---|----|
| N ^{os} | 1 | 2 | 3. |
|-----------------|---|---|----|

192. — ATTACHES DE CADRES.

| | | | | | |
|-----------------|---|---|---|---|----|
| N ^{os} | 1 | 2 | 3 | 4 | 5. |
|-----------------|---|---|---|---|----|

193. — RONDELLES, pour boulons.

| | | | | | | | | | | | |
|--------------------|----|----|----|----|----|----|----|----|----|----|---------|
| Diamètre extérieur | 16 | 18 | 20 | 22 | 24 | 26 | 28 | 30 | 32 | 34 | 36 m/m. |
| Diamètre du trou | 8 | 9 | 10 | 11 | 12 | 13 | 14 | 15 | 16 | 17 | 18 m/m. |

194. — LOQUETEAUX DE FAUTEUILS, avec crémaillère.

190.

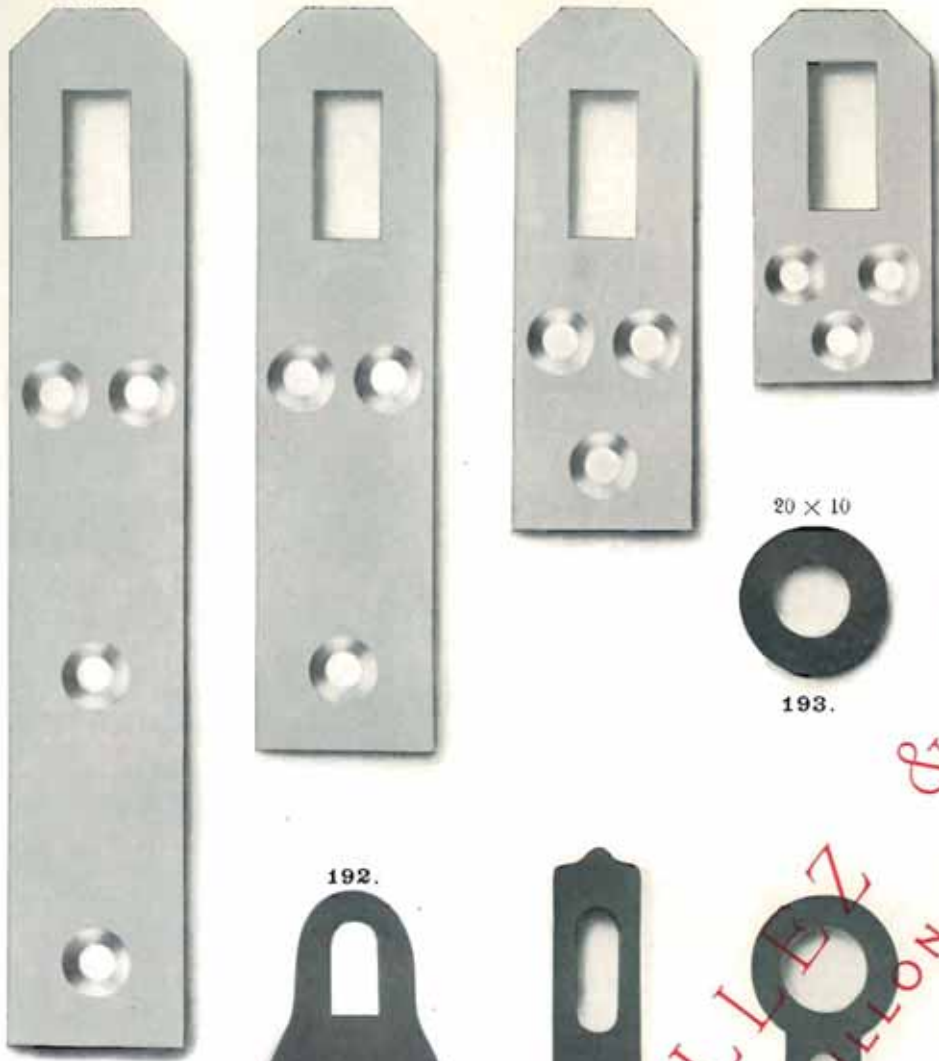

191.



1

2

3

20 x 10



193.

32 x 16



36 x 18



192.



1



2



3



4



5

DEVILLEZ & CAMION
A BOULLON (BELGIQUE)



194.

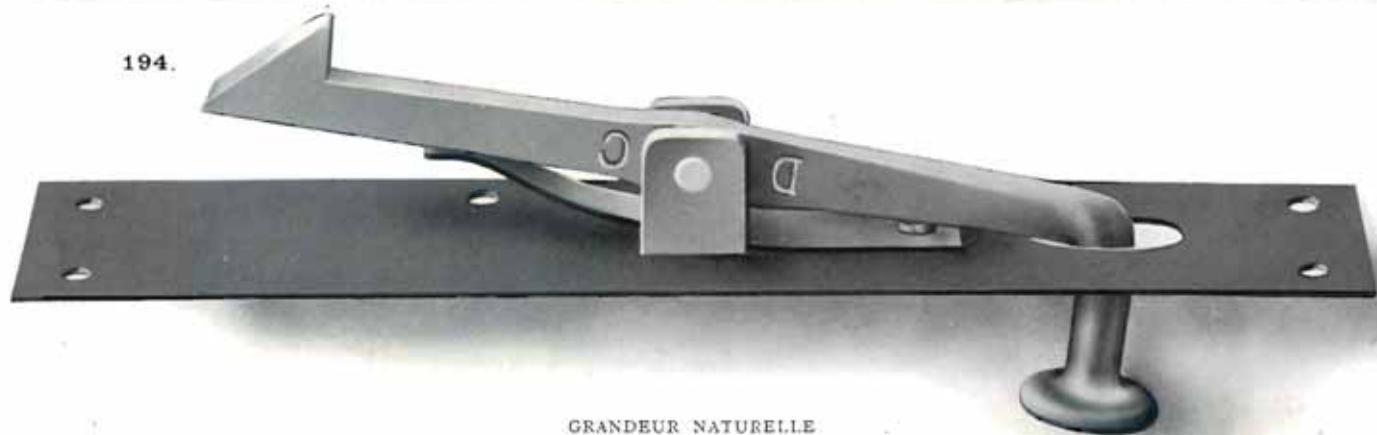

GRANDEUR NATURELLE

| | | | | | | | | | | | |
|---|------------------------|-------|-------|------------------------|--------|-------|--------|---------|---------|----------|----------|
| 195. — VEROUS BELGES. | Battants de 12 × 5 m/m | | | Battants de 15 × 5 m/m | | | | | | | |
| légers, de courts | 2 1/2 | 2 3/4 | 3 | 3 1/2 | 4 | 4 1/2 | 5 | 5 1/2. | | | |
| VERROUS BELGES, légers, | | | | | | | | | | | |
| longs de | 16 | 20 | 25 | 30 | 35 | 40 | 50 | 60 cm. | | | |
| queue ronde de 8 m/m | | | | | | | | | | | |
| battant 15 × 5 m/m | | | | | | | | | | | |
| 196. — VEROUS BELGES. | | | | | | | | | | | |
| quart-forts courts | 3 1/2 | 4 | 4 1/2 | 5 | 5 1/2 | 6. | | | | | |
| battants de 15 × 7 m/m | | | | | | | | | | | |
| VERROUS BELGES | | | | | | | | | | | |
| quart forts longs | 25 | 30 | 40 | 50 | 60 | 70 | 80 cm. | | | | |
| Battants de 15 × 7 m/m | | | | | | | | | | | |
| queue de 12 × 5 m/m | | | | | | | | | | | |
| 197. — VEROUS BELGES | | | | | | | | | | | |
| demi-forts courts | 10 | 12 | 14 | 16 | 18 cm. | | | | | | |
| battants de 18 × 8 m/m | | | | | | | | | | | |
| VERROUS BELGES | | | | | | | | | | | |
| demi-forts longs | 25 | 30 | 40 | 50 | 60 | 70 | 80 | 100 cm. | | | |
| battants de 18 × 8 m/m | | | | | | | | | | | |
| queue de 13 × 6 m/m | | | | | | | | | | | |
| 198. — VEROUS BELGES, placards, courts | | | 14 | 16 | 18 cm. | | | | | | |
| battants de 25 × 12 m/m | | | | | | | | | | | |
| VERROUS BELGES, placards, | | | | | | | | | | | |
| longs | 25 | 30 | 40 | 50 | 60 | 70 | 80 | 90 | 100 | 125 | 150 m/m. |
| Battants de 25 × 12 m/m | | | | | | | | | | | |
| queues de 15 × 7 m/m | | | | | | | | | | | |
| 199. — VEROUS à entailler, bascule et cuvettes cuivre, de 20 m/m. | 25 | 30 | 40 | 50 | 60 | 70 | 80 | 90 | 100 cm. | | |
| face fer | | | | | | | | | | | |
| face cuivre | | | | | | | | | | | |
| 200. — VEROUS à entailler, bascule et cuvettes cuivre de 30 m/m. | 25 | 30 | 40 | 50 | 60 | 70 | 80 | 100 | 120 | 150 m/m. | |
| face fer | | | | | | | | | | | |
| face cuivre | | | | | | | | | | | |
| 201. — VEROUS à entailler, bascule et cuvettes cuivre, de 30 m/m, battant équerre, | | | | | | | | | | | |
| face fer | | | | | | | | | | | |
| face cuivre | | | | | | | | | | | |
| 202. — TRINGLES pour verrous à entailler, battant équerre de 30 m/m, acier rond de 9 m/m . | | | | | | | | | | | |
| en | 30 | 40 | 50 | 60 | 80 | 100 | 120 | 150 | 200 cm. | | |
| 203. — VEROUS à entailler, bascule et cuvettes cuivre, de 35 m/m, renforcés, battant équerre. | | | | | | | | | | | |
| face fer | | | | | | | | | | | |
| face cuivre | | | | | | | | | | | |
| 204. — TRINGLES pour verrous à entailler, battant équerre de 35 m/m, renforcés, acier rond de 11 m/m | | | | | | | | | | | |
| en | 30 | 40 | 50 | 60 | 80 | 100 | 120 | 150 | 200 cm. | | |
| 205. — GACHES PLATES pour verrous à entailler. | | | | | | | | | | | |
| 206. — GACHES A BUSETTE ordinaires, pour verrous à entailler, battant équerre. | | | | | | | | | | | |
| 207. — GACHES A LONGUE BUSETTE pour verrous à entailler, battant équerre. | | | | | | | | | | | |
| 208. — TARGETTES fer, avec crampons. | | 12 | 15 | 18 | 21 | 24 | 27 | 30 | 33 | 36. | |

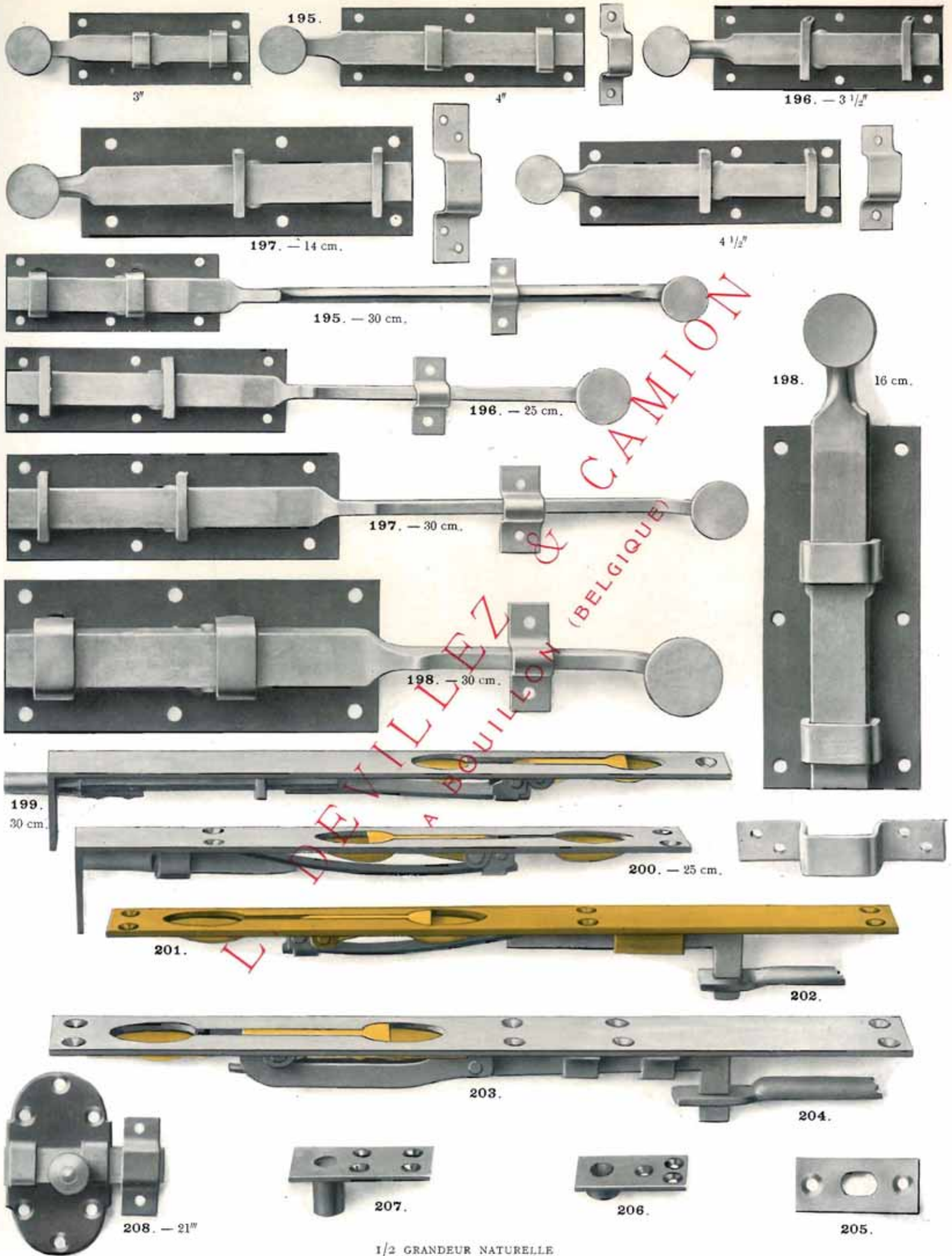

1/2 GRANDEUR NATURELLE

209. — LOQUETS, façon Bruxelles, de 5" montés sur olive fer poli, ordinaire.
210. — LOQUETS, façon Bruxelles, de 5" montés sur poignée bronzée n° 1.
211. — LOQUETS, façon Bruxelles, de 5" montés sur crosse émaillée n° 1.
212. — LOQUETS, façon Bruxelles, de 5" montés sur crossette cuivre ordinaire.
213. — MENTONNETS 2 trous, ordinaires.
214. — MENTONNETS 2 trous, ordinaires, en fonte.
215. — MENTONNETS, 2 trous sur la patte, ordinaires.
216. — MENTONNETS, 3 trous, ordinaires.
217. — MENTONNETS queue de poisson, ordinaires.
218. — MENTONNETS pour doubles portes, ordinaires.
219. — MENTONNETS, patte et pointe, ordinaires.
220. — MENTONNETS façon Namur, à sceller.
221. — MENTONNETS façon Namur, à clouer.
222. — MENTONNETS, à visser, ordinaires.
223. — CRAMPONS à pattes, ordinaires.
224. — CRAMPONS à pointes, ordinaires.
225. — BATTANTS ordinaires polis, bouton fonte, de 8".
226. — BATTANTS ordinaires polis, bouton fonte, de 8", bout aplati.
227. — BATTANTS forgés limés, ordinaires, bouton forgé, de 8".
228. — BATTANTS ordinaires polis, coudés, bouton fonte, de 8".
229. — OLIVES fer polies, ordinaires, montées à bascule simple.
230. — POIGNÉES bronzées n° 1, montées à bascule simple.
231. — BÉQUILLES bronzées n° 2, montées à bascule simple.
232. — CROSSETTES cuivre ordinaire, montées à bascule simple.
233. — CROSSETTES cuivre façon chemin de fer, montées à bascule simple.
234. — BÉQUILLES émaillées n° 2, montées à bascule simple.

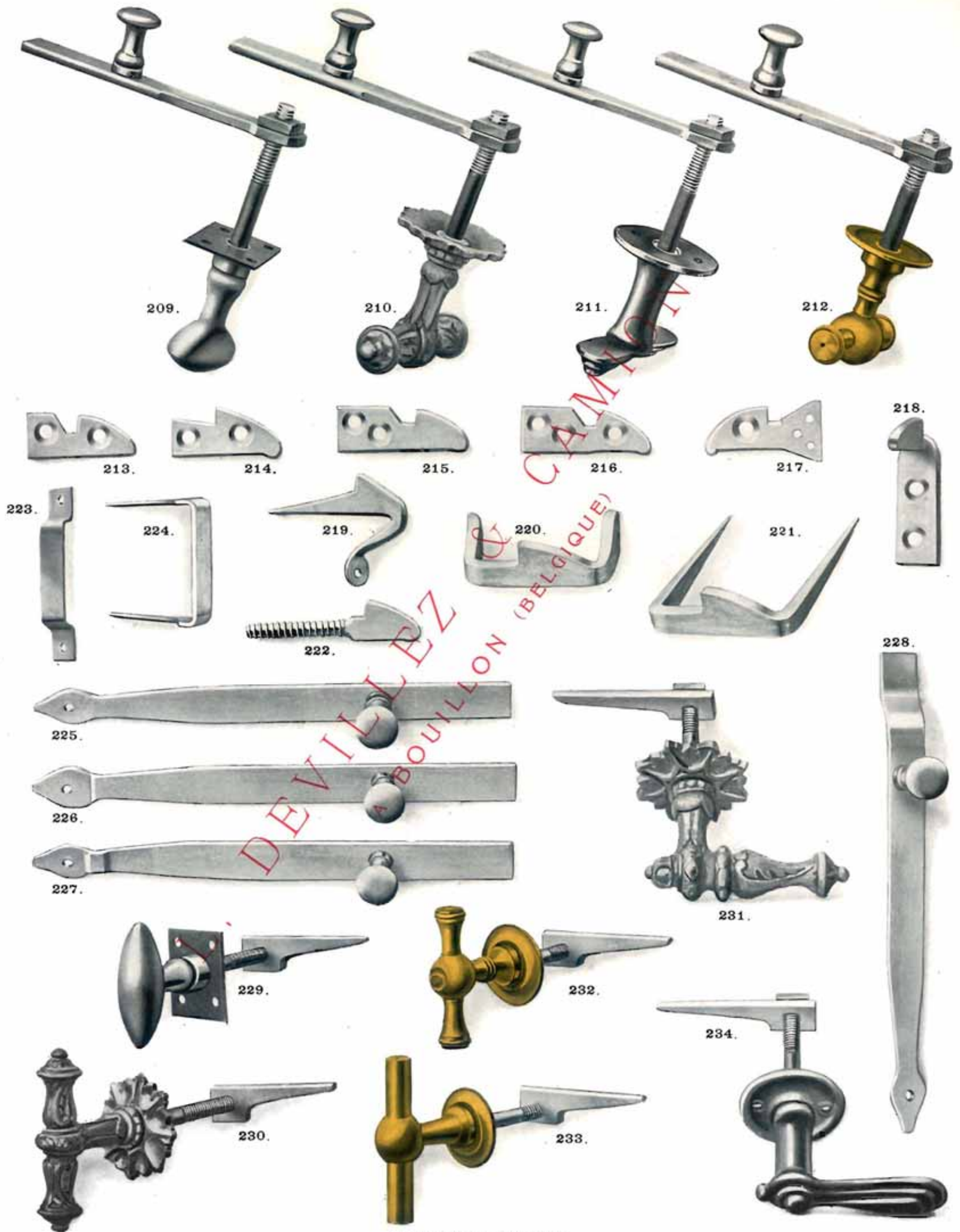

1/2 GRANDEUR NATURELLE

235. — LOQUETS de 7^{''} forts, montés sur grosse olive fer poli.
236. — LOQUETS de 7^{''} forts, montés sur poignées bronzées n° 11.
237. — LOQUETS de 7^{''} extra-forts, montés sur poignées bronzées n° 6.
238. — MENTONNETS, 2 trous, renforcés.
239. — MENTONNETS, 2 trous sur la patte, forts.
240. — MENTONNETS, 3 trous, forts.
241. — MENTONNETS, 3 trous, en fonte.
242. — MENTONNETS, patte et pointe, renforcés.
243. — MENTONNETS à visser, renforcés.
244. — MENTONNETS queue de poisson, renforcés.
245. — MENTONNETS queue de poisson, renforcés, 3 trous fraisés.
246. — MENTONNETS queue de poisson, longs, 3 trous fraisés.
247. — MENTONNETS pour doubles portes, renforcés.
248. — BASCULES doubles, forgées, pour loquets.
249. — CRAMPONS à patte, renforcés.
250. — CRAMPONS à patte, renforcés, 2 trous fraisés.
251. — CRAMPONS à pointes, renforcés.
252. — BATTANTS renforcés, forgés, limés, bouton forgé de
 8 9 10 12^{''}.
253. — BATTANTS ordinaires polis, bouton forgé de 9 10^{''}.
254. — BATTANTS forgés, limés, bouton forgé, façon Luxembourg.
 10 12 15 18^{''}.
- Légers
- 1/2 forts
- 3/4 forts
255. — GROSSES OLIVES fer polies, montées à bascules simples renforcées.
256. — POIGNÉES bronzées n° 6, montées à bascules simples renforcées.
257. — POIGNÉES bronzées n° 11, montées à bascules simples renforcées.

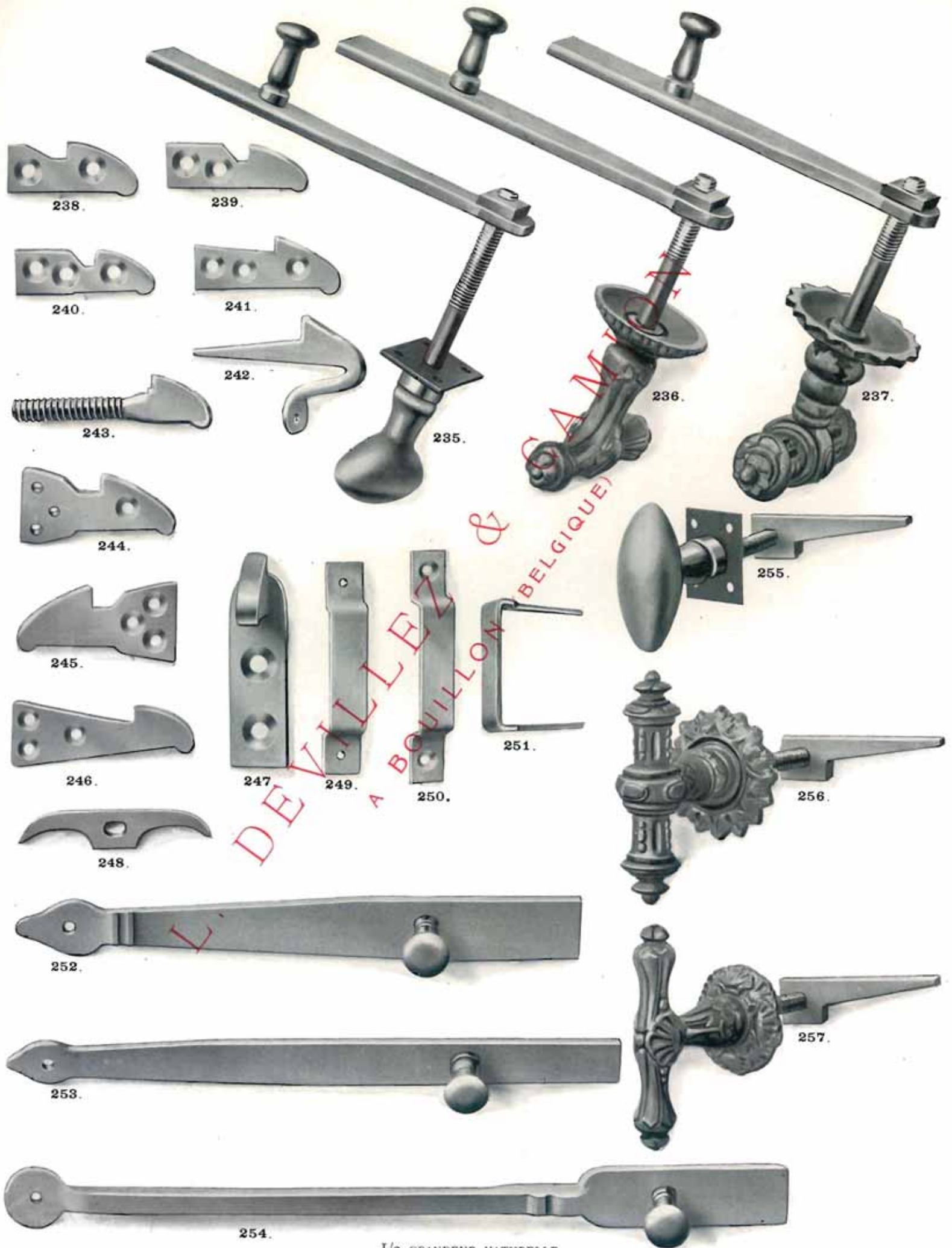

1/2 GRANDEUR NATURELLE

258. — BOUCLES fer à olive, bascule double.
259. — CLICHES à poucier, forgées.
260. — CLICHES à poucier, sur platine.
261. — POUCIERS à secret.
262. — GARNITURES cliches de serres, fonte vernie.
263. — CLICHETTES à ressort, façon Liège, 8 9 10 12 cm.
264. — CLICHETTES à ressort, façon Bouillon, 10 cm. 4 1/2 5 6 7 8^e.
265. — CLICHETTES à ressort, façon Bouillon, 10 cm. 4 1/2 5 6 7 8^e.
Fouillot à trou carré.
266. — CLICHETTES à ressort, façon Luxembourg.
267. — BÈQUILLE fonte, modèle Luxembourg.
268. — CLICHETTES à ressort, façon Bouillon, renforcées.
269. — BÈQUILLES bronzées n° 9, apprêtées pour clichettes à ressort.
270. — BÈQUILLES bronzées n° 9, long col, apprêtées pour toutes épaisseurs, pour clichettes à ressort.



258.



259.



260.



261.



262.



262.

262.



265. — 5" G.



263. — 10 cm. D.



264. — 10 cm. G.



266. — 5 1/2" G.



267.



264. — 6" D.

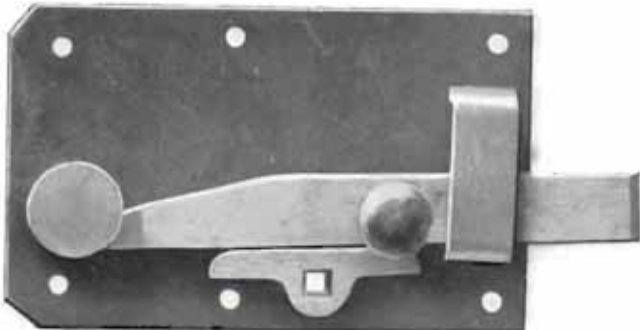

268. — 5 1/2" D.



270.



269.

1/2 GRANDEUR NATURELLE

DEVILLEZ & CAMON A BOULON BELGIQUE

271. — CROSSES et BÉQUILLES, fonte bronzée, ajustables, appairées.

1 et 2 3 4 et 5 6 et 7 8 et 9 10 11 et 12 13 et 14 15 16 17 18.

272. — CROSSES et BÉQUILLES, fonte bronzée, tige forée à 6 trous, à toutes épaisseurs.

273. — CROSSES et BÉQUILLES, fonte émaillée, tige forée à 6 trous, à toutes épaisseurs.



1/2 GRANDEUR NATURELLE

274. — ROULETTES, fonte à canons, pour lit en bois.

N^{os} 2 3 4 5 6 7 8 9 10.

275. — ROULETTES, fonte, pour lit en fer.

N^{os} 2 3 4 5 6 7 8.

276. — ROULETTES, fonte à plateau. N^{os} 3 7.

277. — ROULETTES, fonte à plateau, à tige. N^{os} 3 7.

278. — ROULETTES, fonte, de pianos.

279. — BOULETS A JOUER, en fonte.

20 25 27 31 35 40.



274.



7.



5.



3.



7.



5.



3.



278.



276. - 3.



277. - 7.



279. - 27.



31.



35.

GRANDEUR NATURELLE

DEVILLIETZ & CAMILLON (BELGIQUE)

280. — ROULETTES à grand galet rouge.

281. — POULIES à gorge, tournées, ordinaires.

| | | | | | | | | | | | | | | |
|--|----|----|----|-----|-----|-----|-----|-----|-----|---------|-----|-----|-----|----------|
| | De | 25 | 30 | 35 | 40 | 45 | 50 | 55 | 60 | 65 m/m. | | | | |
| | 70 | 80 | 90 | 100 | 110 | 120 | 130 | 140 | 150 | 160 | 170 | 180 | 190 | 200 m/m. |

282. — POULIES à gorge, tournées, étroites.

| | | | | | | | | | | | | | | | |
|----|----|----|----|----|----|----|----|----|----|----|----|----|-----|-----|----------|
| De | 25 | 30 | 35 | 40 | 45 | 50 | 55 | 60 | 65 | 70 | 80 | 90 | 100 | 110 | 120 m/m. |
|----|----|----|----|----|----|----|----|----|----|----|----|----|-----|-----|----------|

283. — POULIES à gorge, tournées, ordinaires, montées à vis.

| | | | | | | | | | | | | | |
|----|----|----|----|----|----|----|----|----|----|----|----|----|----------|
| De | 25 | 30 | 35 | 40 | 45 | 50 | 55 | 60 | 65 | 70 | 80 | 90 | 100 m/m. |
|----|----|----|----|----|----|----|----|----|----|----|----|----|----------|

284. — POULIES à gorge, tournées, ordinaires, montées à crochet.

| | | | | | | | | | | | | | | | |
|----|----|----|----|----|----|----|----|----|----|----|----|----|-----|-----|----------|
| De | 25 | 30 | 35 | 40 | 45 | 50 | 55 | 60 | 65 | 70 | 80 | 90 | 100 | 120 | 140 m/m. |
|----|----|----|----|----|----|----|----|----|----|----|----|----|-----|-----|----------|

285. — GALETS ordinaires, tournés et forés.

| | | | | | | | | | | | | | |
|----|----|----|----|----|----|----|----|----|----|----|----|----|----------|
| De | 25 | 30 | 35 | 40 | 45 | 50 | 55 | 60 | 65 | 70 | 80 | 90 | 100 m/m. |
|----|----|----|----|----|----|----|----|----|----|----|----|----|----------|

286. — GALETS pleins, tournés et forés.

| | | | | | | | | | | | | | |
|----|----|----|----|----|----|----|----|----|----|----|----|----|----------|
| De | 25 | 30 | 35 | 40 | 45 | 50 | 55 | 60 | 65 | 70 | 80 | 90 | 100 m/m. |
|----|----|----|----|----|----|----|----|----|----|----|----|----|----------|

287. — FERS A BOUILLONNER, fonte polie.

| | | | | | | | |
|----|--------|---------|---------|---------|---------|---------|--------------|
| De | 9 × 11 | 12 × 14 | 14 × 16 | 16 × 18 | 18 × 20 | 20 × 22 | 22 × 24 m/m. |
|----|--------|---------|---------|---------|---------|---------|--------------|

288. — FERS A PLISSER, argoulets.

| | | | | | | | | |
|------------------------|----|----|----|----|----|----|----|----------------|
| Diamètre des tiges, n° | 16 | 17 | 18 | 19 | 20 | 21 | 22 | (jauge Paris). |
|------------------------|----|----|----|----|----|----|----|----------------|

289. — FERS A PLISSER, charnière simple.

| | | | | | | | | | | | | | | | | |
|----------------------|-------|----|---|-------|---|---|---|---|---------|---|---|---|---|----|----|-----------------|
| Diamètre des tiges | 000 | 00 | 0 | 0 | 1 | 2 | 3 | 4 | 5 | 6 | 7 | 8 | 9 | 10 | 11 | 12 (jauge BWG). |
| Diamètre des manches | 6 m/m | | | 5 m/m | | | | | 4.6 m/m | | | | | | | |

290. — FERS KABYLES.

291. — FERS EN ŒUF, avec manche et socle bois.

| | | | | | |
|----|----|----|----|----|----------|
| 50 | 60 | 70 | 80 | 90 | 100 m/m. |
|----|----|----|----|----|----------|

292. — SUPPORTS forgés et limés, pour fers à repasser.

| | |
|----------|----------|
| 3 barres | 4 barres |
|----------|----------|



280.



281. — 100 m/m



282. — 100 m/m



283. — 60 m/m



284. — 100 m/m



285. — 40 m/m



70 m/m



286. — 50 m/m



70 m/m



287. — 14 x 16 m/m



288.



289.



290.

291. — 100 m/m



292.

1/2 GRANDEUR NATURELLE

L. DEVILLEZ & CAMION
A BOULLON (BELGIQUE)

293. — FERS A REPASSER, forme belge.

N^{os} 1 2 3 4 5 6 7 8 9 10.

Poli ordinaire

Poli fin

294. — FERS A LUSTERER.

N^{os} 3 4 5 6 7 8.

Poli ordinaire

Poli fin

295. — FERS A REPASSER pour enfant.

296. — FERS A BONNET, pointus.

297. — FERS A BONNET, ovales.

298. — FERS A GLACER, manche rond poli.

N^{os} 1 2.

Poli fin

Poli extra fin

299. — FERS A LUSTERER, dessus manche poli, coins arrondis.

N^{os} 3 4 5 6 7 8.

Poli fin

Poli extra fin

300. — FERS POUR TAILLEURS, avec manche.

N^{os} 1 2 3 4 5 6 7 8 9 10.



293.



294.



295.



296.



297.



300.



298.



299.

1/2 GRANDEUR NATURELLE

DEVILLIÈRE & CAMION
BOUILLOUX (BELGIQUE)

L.

301. — GUILLÈRES A CHARBON, forgées d'une pièce, queues traversant le manche et rivées.

| | | | | | | |
|-----------------|---|---|---|---|----------------|----------------|
| N ^{os} | 2 | 4 | 6 | 8 | Grande, carrée | Petite, carrée |
|-----------------|---|---|---|---|----------------|----------------|



Grande
carrée

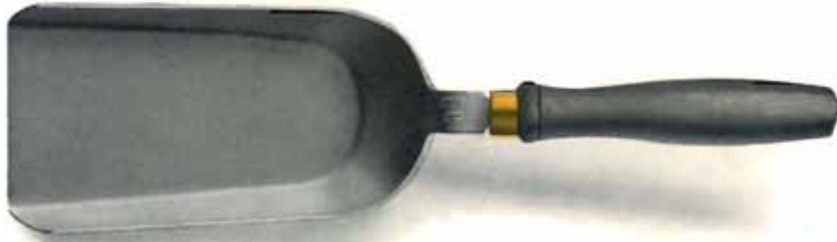

Petite
carrée



8.



6.



4.



2.

301. — (1/4 GRANDEUR NATURELLE)

L. DEVILLEZ & CAMION
A BOUILLON (BELGIQUE)

302. — CONSOLES D'ÉTAGÈRE.

de 10 12 14 16 18 20 22 24 26 28 30 cm.

Brutes.

Vernies ou bronzées

303. — TIRANTS DE PORTE. fonte bronzée, à tube cuivre, avec rosaces.

N^{os} 1 2.

304. — COQUILLES fonte à entailler pour portes glissantes.

N^o 1.

Vernies

Nickelées

Laitonisées

305. — COQUILLES fonte pour tiroirs.

N^{os} 1 2 3 4 5 6 10 11 12 13.

Vernies

Nickelées

Laitonisées

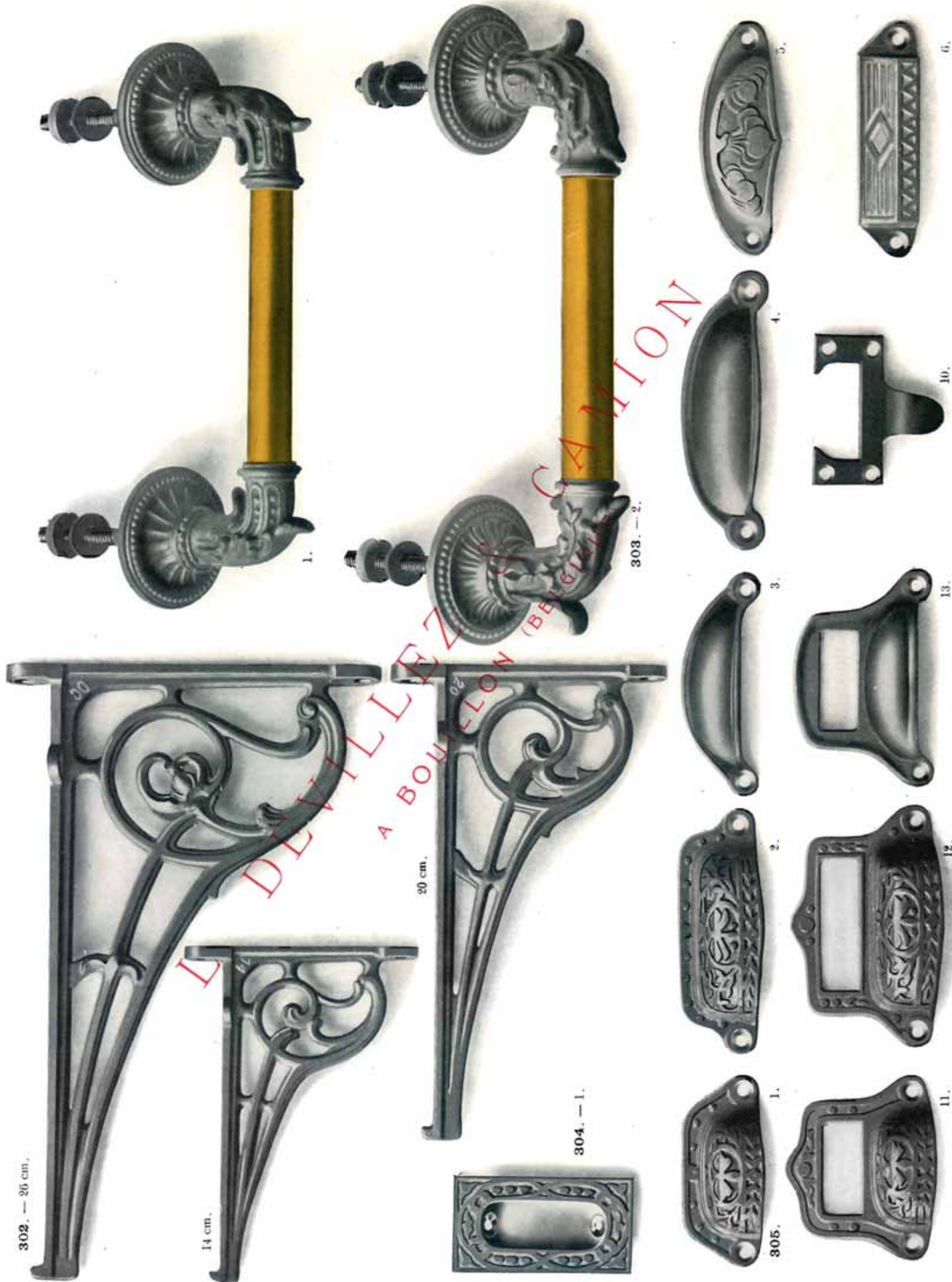

302. — 26 cm.

14 cm.

20 cm.

304. — 1.

303. — 2.

305.

1.

2.

3.

4.

5.

11.

12.

13.

10.

6.

1/2 GRANDEUR NATURELLE

306. — ENTRÉES fonte, vernies, pour boîtes aux lettres. N^{os} 1 5 6 15 17.

(*) Tige fournie pour la fixation de ces entrées.

307. — ENTRÉES fonte vernie pour boîtes aux lettres avec tube cuivre de 16 ou 18 cm.

N^{os} 16 16 bis (postiche).

308. — TIRANTS DE PORTE fonte bronzée, à rosaces n^o 1.

309. — TIRANTS DE PORTE fonte bronzée, sans rosaces n^o 1.



307.

16.



16 bis.



(*)



306.

1.



5.



6.



15.



17.



308. - 1.

309. - 1.

WILLEZ & SIBON (BELGIQUE)

1/2 GRANDEUR NATURELLE

310. — PORTE-CHAPEAUX. fonte vernie.

N^{os} 00 0 1 2 3 4 5 6 7 8 11 12 13 14.

311. — PORTE-CHAPEAUX. acier forgé. (2) Pièce tordue à froid, pour montrer la résistance de l'acier employé.

N^o 20

310.



00.

0.

1.

2.

3.

7.

5.

6.

311.

20.

8.

4.

9.

11.

12.

13.

14.

312. — MANOTTES fixes, fonte, vernies.

N^{os} 0 1 2 3 4 5 10.

313. — PIEDS DE CERCUEIL.

N^{os} 1 2 3 4.

Bronzés blanc

Bronzés jaune

Nickelés . .

Laitonisés. .

314. — MANOTTES DE CERCUEIL.

N^{os} 1 2 3 4 5 6 7 8 9 10 11 12 13 20.

Bronzées blanc

Bronzées jaune

Nickelées . .

Laitonisées .

N^{os} 22 23 24 25 28.

Bronzées blanc

Bronzées jaune

Nickelées . .

Laitonisées. .

312.



0.



1.



4.



2.



5.



3.



10.

313.



2.



1.



3.



4.

314.



1.



2.

1/2 GRANDEUR NATURELLE

L. DEVILLEZ
BOUILLON (BELGIQUE)
CAMILLON



3.



4.



5.



6.



7.

LEZ
A BOUILLON



8.



9.



10.

1/2 GRANDEUR NATURELLE

314.



12



14



20.



13.



22.



23.



24.



25.



28.

1/2 GRANDEUR NATURELLE

LEZ & BOULLON (BELGIUM) N

L.

315. — CHRISTS fonte, avec accessoires.

| | | | | | |
|---------------|----|----|----|----|-----|
| de | 22 | 30 | 35 | 42 | cm. |
| Bronzés blanc | | | | | |
| Bronzés jaunc | | | | | |
| Nickelés . . | | | | | |
| Laitonisés. . | | | | | |

316. — ANGES ADORATEURS.

| |
|---------------|
| Bronzés blanc |
| Bronzés jaune |
| Nickelés . . |
| Laitonisés. . |

317. — BOULES A VIS, fonte polie, rondes.

| | | | | | | | | | | |
|---------------|---|---|--------|----|--------|----|--------|----|----|------|
| de | 8 | 9 | 10 1/2 | 12 | 13 1/2 | 15 | 16 1/2 | 18 | 21 | 24". |
| Vis ordinaire | | | | | | | | | | |
| Longue vis | | | | | | | | | | |

318. — BOULES A VIS, fonte polie, coniques.

| | | | | | | | | | | |
|---------------|---|---|--------|----|--------|----|--------|----|----|------|
| de | 8 | 9 | 10 1/2 | 12 | 13 1/2 | 15 | 16 1/2 | 18 | 21 | 24". |
| Vis ordinaire | | | | | | | | | | |
| Longue vis | | | | | | | | | | |

INORI

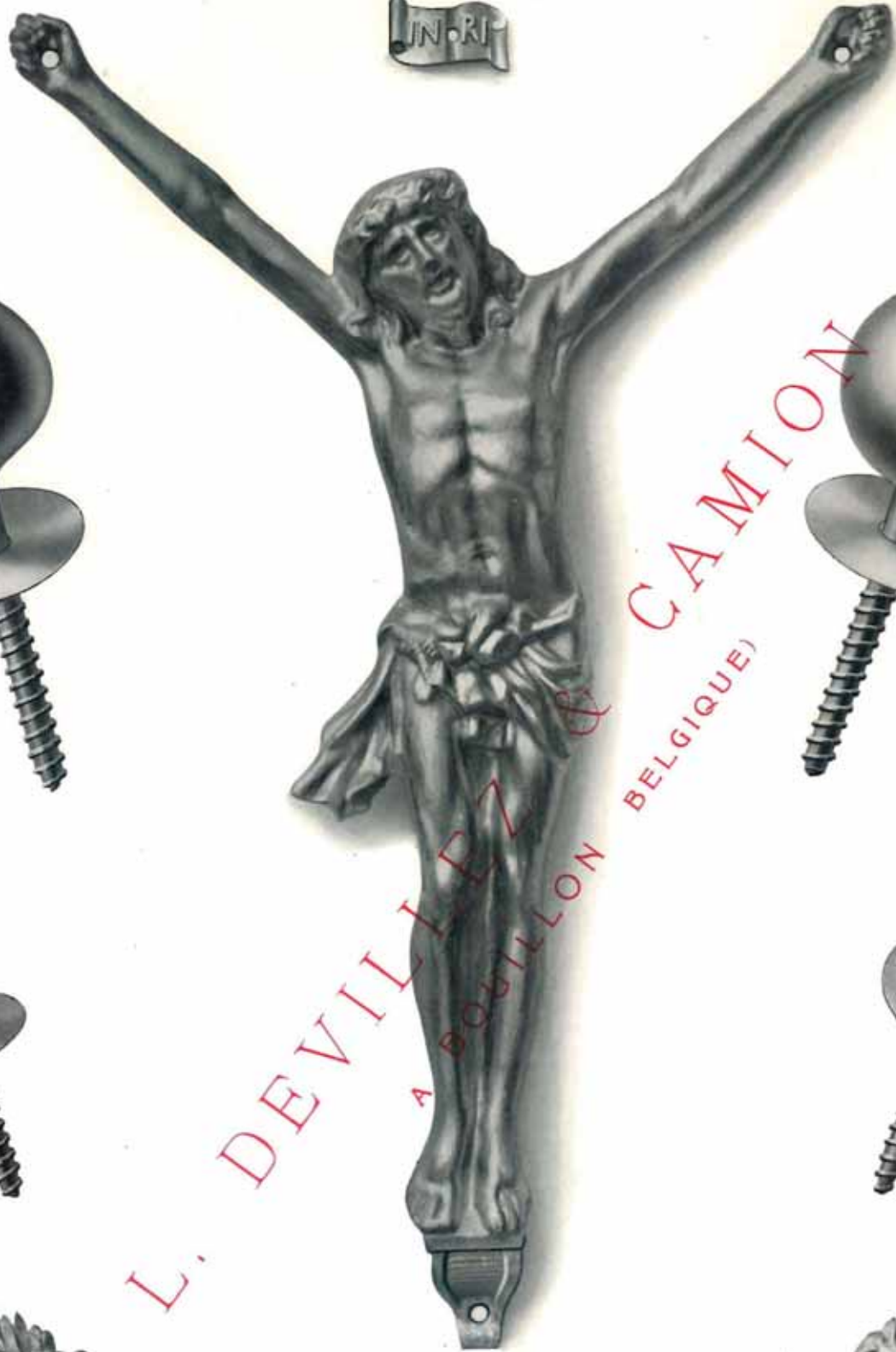

315. — 42 cm.



318.



317.



L. DEVILLEZ & CAMION
A BOUILLON (BELGIQUE)



316.



1/2 GRANDEUR NATURELLE



316.

TABLE DES MATIÈRES

| | | |
|---|---|---|
| <p style="text-align: center;">A</p> <p>Accessoires de loquets ordinaires 22</p> <p>» » renforcés 23</p> <p>Agrafes de poutrelles 17</p> <p>» de volets 18</p> <p>Anges adorateurs pour cercueils 36</p> <p>Antillettes de fenêtres 18</p> <p>Arrêts de persiennes 18</p> <p>» de volets 18</p> <p>Attaches de cadres 20</p> <p style="text-align: center;">B</p> <p>Battelements de persiennes 17</p> <p>Béquilles et crosses de portes 25</p> <p>Boucles fer à olives, bascules doubles 24</p> <p>Boules fonte polie pour cercueils 36</p> <p>Boulets fonte à jouer 26</p> <p>Boulons à clavettes pour fermetures de volets 18</p> <p>Briquets cuivre larges et étroits nœuds 10, 12, 15 et 18 ^{n/m} 8</p> <p>Briquets fer et cuivre larges et étroits nœuds 10, 12, 15 et 18 ^{n/m} 11</p> <p>Briquets renforcés larges et étroits avec ou sans bague cuivre, nœuds 15, 18, 20, 22 et 25 ^{n/m} 11</p> <p>Briquets à bouchons 11</p> <p>Briquets fer larges nœuds 10, 12, 15, 18, 20 et 22 ^{n/m} 9</p> <p>Briquets fer étroit nœuds 10, 12, 15, 18 20 et 22 ^{n/m} 10</p> <p>Briquets fer contre-montants nœuds 15, 18 et 20 ^{n/m} 10</p> <p>Briquets larges fer plat à démonter nœuds 12, 15, 18 ^{n/m} 12</p> <p style="text-align: center;">C</p> <p>Charnières fer, longues, petits nœuds 1</p> <p>» » carrées, petits nœuds 2</p> <p>» » longues, gros nœuds 3</p> <p>» » carrées » » 3</p> <p>» » plus que carrées 4</p> <p>» » plus que carrées, nœuds retournés 3</p> <p>Charnières fer, de pupitres 2</p> <p>» » coulisses 5 et 6</p> <p>» » de tables 6</p> <p>» » pour chaises d'enfants 6</p> <p>» » de volets 7</p> <p>» » en chaîne 7</p> <p>» » de coffres 15</p> <p>» » de toitures 15</p> <p>» » à clavettes, pour lits 16</p> <p>» » à feston, pour chemin de fer de lits 16</p> | <p style="text-align: center;">C (suite)</p> <p>Charnières fer pour barres de volets 18</p> <p>Charnières cuivre 8</p> <p>Christes en fonte pour cercueils 36</p> <p>Clichettes à ressort 24</p> <p>Cliches à poucier 24</p> <p>Cliches de serres 24</p> <p>Clichettes à ressort pour vasistas 18</p> <p>Compas d'échelles et d'escabelles 16</p> <p>Compas de secrétaires 19</p> <p>Consoles d'étagères 30</p> <p>Contre-poids de secrétaire 19</p> <p>Coquilles de tiroirs 30</p> <p>Crampons de cerceaux de charrettes 19</p> <p>Crochets de pots 19</p> <p>Crochets de crémones 18</p> <p>Crochets de fenêtres 18</p> <p>Crosses, béquilles appairées 25</p> <p>Cuillères à charbon 29</p> <p style="text-align: center;">D</p> <p>Dents de loups 17</p> <p>Doquets divers 17</p> <p style="text-align: center;">E</p> <p>Entrées de boîtes aux lettres 31</p> <p>Equerres de caisses 17</p> <p>Equerres de châssis 17</p> <p>Equerres de corniches 17</p> <p>Equerres à gonds 17</p> <p>Equerres pliées sur plat 17</p> <p style="text-align: center;">F</p> <p>Ferrures pliées à clavettes 16</p> <p>Ferrures à gonds pour grands rideaux 17</p> <p>Fiches à dégondier 10</p> <p>Fiches à gonds 10</p> <p>Fiches à nœuds 13</p> <p>Fiches à vases 8</p> <p style="text-align: center;">G</p> <p>Gâches pour verrous à entailler 21</p> <p>Galets fonte 27</p> <p>Garnitures cliches de serres 24</p> <p>Garnitures de stores 17</p> <p>Garnitures de grands rideaux 17</p> <p style="text-align: center;">L</p> <p>Loquets ordinaires 22</p> <p>Loquets renforcés 23</p> <p>Loqueteaux à ressorts pour volets 18</p> <p>Loqueteaux de vasistas 18</p> <p>Loqueteaux de fauteuils 20</p> | <p style="text-align: center;">M</p> <p>Menottes de cercueils 33, 34, 35</p> <p>Menottes de cuvelles 19</p> <p>Menottes fixes 19, 33</p> <p>Menottes sur platine à sabots à arrêts 19</p> <p><i>Horacellous</i> — — — — — 16</p> <p style="text-align: center;">P</p> <p>Paumelles tôle roulées 10</p> <p>Pentures de chambranles 14</p> <p>Pentures boraines 14</p> <p>Pentures de châssis 19</p> <p>Pentures de lucarnes 15</p> <p>Pentures droites à gonds 15</p> <p>Pentures façon Tournai 14</p> <p>Pentures queue d'aronde 4</p> <p>Pentures roulées à charnière 14</p> <p>Pentures à marteau 15</p> <p>Pentures roulées 2 lames pointues 14</p> <p>Pentures roulées de tabatières 15</p> <p>Pentures roulées, une lame carrée 14</p> <p>Pentures roulées boraines 14</p> <p>Pivots de vasistas 19</p> <p>Platines de porte-manteaux 20</p> <p>Pieds de cercueils 33</p> <p>Poignées de cercueils 33, 34, 35</p> <p>Poignées ajustables 25</p> <p>Poignées sur platine à sabots à arrêts 19</p> <p>Porte-chapeaux, fonte et acier 32</p> <p>Poulies à gorges 27</p> <p style="text-align: center;">R</p> <p>Rondelles 20</p> <p>Roulettes de lits 26</p> <p>Roulettes à plateau 26</p> <p>Roulettes de pianos 26</p> <p style="text-align: center;">S</p> <p>Supports de galeries 17</p> <p>Supports de fers à repasser 27</p> <p style="text-align: center;">T</p> <p>Taquets de lits 16</p> <p>Targettes 21</p> <p>Tirants de portes 30, 31</p> <p>Tourniquets de volets 18</p> <p>Tringles de verrous à entailler 21</p> <p style="text-align: center;">V</p> <p>Verrous belges 21</p> <p>Verrous à entailler 21</p> |
|---|---|---|

